



HAIER. ИСТОРИЯ БРЕНДА

Эпоха Всемирной сети — время разнообразных возможностей, когда потребителю уже мало стандартной продукции или универсального решения. Современные пользователи хотят что бы их воспринимали как отдельные личности и уважали их запросы и потребности.

Каждый хочет чувствовать себя уникальным. Именно поэтому Haier внимательно прислушивается к запросам клиентов, чтобы лучше понять, что происходит в их жизни и о чем они думают. Каждый может получить тот домашний комфорт, который нужен именно ему, — будь то простота, изысканность, строгая организованность или радость жизни.

Являясь мировым лидером отрасли, Haier внедряет инновации, выходящие за рамки отдельного продукта или решения. Наша инновационная система управления позволяет превратить множество отдельных подразделений, субподрядчиков, работающих в области разработки новых продуктов в полностью объединенную платформу. Это позволяет быстро и легко включить внутренние и внешние ресурсы в единую систему. Мы считаем, что только таким образом мы можем полностью оправдать ожидания наших клиентов в быстро меняющемся мире.

КТО МЫ. ЗАБОТА О ПОКУПАТЕЛЯХ

Уже более 30 лет компания Haier направляет все свои интеллектуальные мощности на разработку высокофункциональной и надёжной техники, которая способна удовлетворить разные запросы самых взыскательных клиентов.

Создание высококачественной продукции является главной задачей компании под руководством бессменного директора Чжана Руймина с момента её основания. Например, в ответ на непрекращающиеся жалобы покупателей на неисправные холодильники в первый год работы компании, он принял радикальное решение, на глазах у сотрудников все бракованные модели были разбиты молотками, что заложило один из краеугольных камней идеологии Haier, что качество – превыше всего.

Все эти годы компания динамично развивается в соответствии с постоянно изменяющимися требованиями рынка, продвигая ценности качества и надёжности.

Мы прекрасно понимаем, что только находясь в тесной взаимосвязи с нашими клиентами и прислушиваясь к их потребностям и желаниям, мы можем сделать их жизнь удобнее. Наше стремление к непрекращающемуся обновлению и расширению ассортимента продукции на протяжении последних лет помогает нам оставаться постоянным партнером наших клиентов и мировым брендом бытовой техники номер один.

ВО ЧТО МЫ ВЕРИМ

Цель Haier – создание высококачественной, современной продукции, которая отвечает постоянно меняющимся потребностям современной жизни, что в конечном счёте, позволяет нашим клиентам тратить больше времени своей жизни не на бытовую рутину, а на то, что действительно важно.

Мы убеждены, что именно квартира должна стать нашим главным объектом исследования, чтобы наша техника могла гарантированно отвечать всем запросам покупателей. Только в реальном доме мы сможем проанализировать используемую бытовую технику и потребности людей. Благодаря этой вовлеченности Haier способен поддерживать «Нулевую дистанцию» между разрабатываемыми нашими инженерами инновациями и обычной жизнью наших покупателей.

Наша продукция разработана высококвалифицированными специалистами с использованием материалов премиум-класса и самых последних технологий, которые были разработаны для того, чтобы сделать нашу технику проще в использовании, с одной стороны, и увеличить ее эффективность с другой, но самое главное – экономить время наших покупателей.

У Haier есть научно-исследовательские центры на всех пяти континентах мира, главной миссией которых является создание решений, которые берегут бесценное время наших клиентов. Именно поэтому 4 % нашего оборота реинвестируется в инновации.

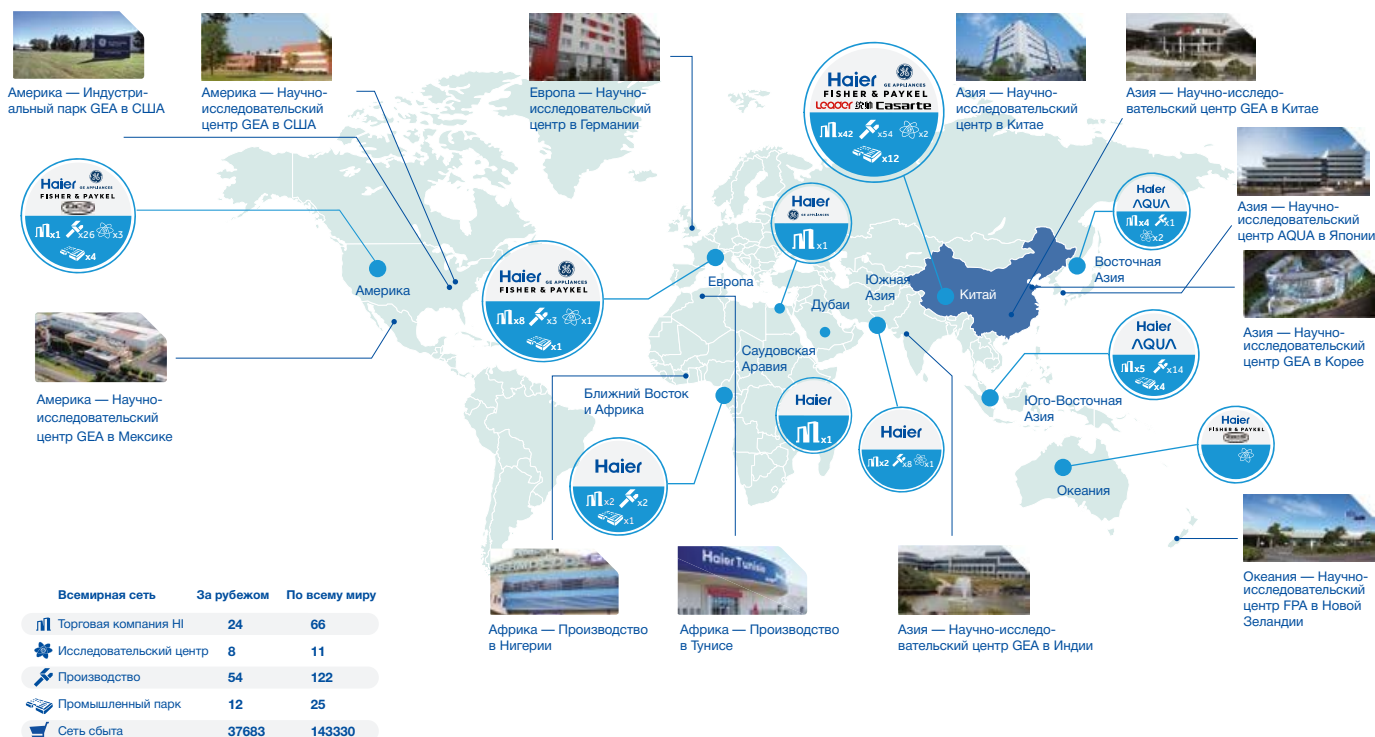

ЦЕНТР ИННОВАЦИЙ И РАЗРАБОТОК В ОБЛАСТИ КОНДИЦИОНИРОВАНИЯ ВОЗДУХА

Центр инноваций и разработок компании Haier, построенный в Циндао (Китай) в 2013 году, занимает площадь 20000 м². В нем свыше 120 лабораторий, в том числе испытательные лаборатории, ключевые исследовательские лаборатории и лаборатории с симуляторами любых погодных условий. В исследовательском центре также находится самая высокая в мире стенд-башня (106,7 м) — на ней проводят испытания труб для циркуляции хладагента.

В апреле 2014 года Haier организовала совместные лаборатории с компанией Highly для проведения исследований в области технологий обогрева и охлаждения и с Mitsubishi Electric — для разработки инновационных технологий в области пользовательского интерфейса. В центре ведутся исследования в области оценки комфорта, аэродинамики, акустики, электромагнитной совместимости (EMC), механики и т. п. Лаборатории могут провести свыше 600 тестов по стандартам ISO, IEC, EN, CISPR, ANSI и т. п., чтобы продукция была допущена к реализации в Европе, Азии, Америке, Австралии, на Ближнем Востоке и в ста других странах и регионах.



Совместная лаборатория Haier и Mitsubishi



Совместная лаборатория Haier и HIGHLY

Климатические испытательные камеры

Лаборатория по оценке уровня термального комфорта



Имитатор снегопада



Имитатор тропического ливня



Имитатор Солнца



Испытательные лаборатории

Тест производительности



Тест на безопасность



Тест на надежность



Тест в условиях повышенной влажности



Акустические лаборатории



Тест электромагнитной совместимости (ЭМС)



Тест 2 по 85 (температура и влажность)



Тест устойчивости к падениям и вибрации

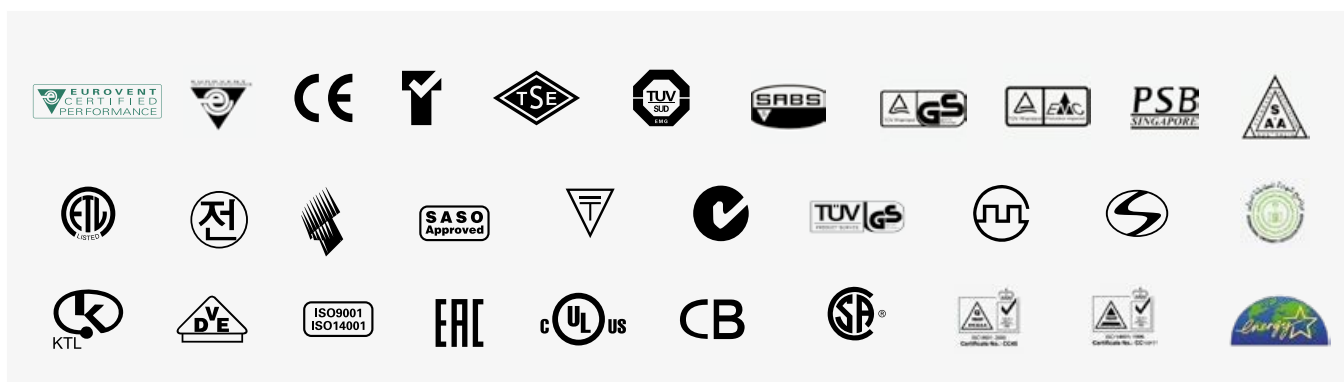

СИСТЕМЫ КОНДИЦИОНИРОВАНИЯ

ТЕХНОЛОГИЯ САМООЧИСТКИ SELF CLEAN

В процессе работы кондиционера на испарителе накапливается грязь, пыль и шерсть домашних животных. Здесь с легкостью размножаются бактерии, ухудшая качество воздуха, что негативно влияет на наше здоровье. При активации технологии Self Clean поверхность испарителя внутреннего, а затем и внешнего блока сначала замораживается, и при последующей разморозке вся накопившаяся пыль и грязь смываются с поверхности теплообменника и удаляются вместе с конденсатом через дренажное отверстие.



ТЕХНОЛОГИЯ

Технология холодного расширения



Благодаря установке оптимальной температуры испарения и объема циркуляции воздуха, влажность на замораживаемой поверхности увеличивается на 30 % по сравнению с традиционными моделями. Иней на поверхности создает мощную силу холодного расширения для легкой очистки от грязи.

Специальное гидрофильное покрытие алюминиевых ламелей

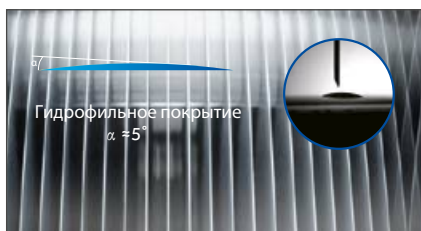

Специальное покрытие ламелей теплообменника повышает скорость течения воды на 20 %, позволяя тщательно смыть грязь в процессе разморозки.

Нанопокрывтие из ионов серебра



Покрывтие содержит ионы серебра, эффективно убивающие 99,9 % бактерий и подавляющие их дальнейший рост.

ПРЕИМУЩЕСТВА

Инновационная технология эффективно убивает бактерии и сохраняет чистоту кондиционера. Таким образом, мы получаем чистый и полезный для здоровья воздух.

Грязь на испарителе снижает мощность кондиционера на 15-30 %. Благодаря функции Self Clean кондиционер будет работать на полную мощность.

Ручная очистка испарителя слишком сложная и дорогая. Благодаря технологии самоочистки Self Clean стоимость обслуживания снижается.

СЕРТИФИКАЦИЯ TUV*



* Проверка коэффициента холодного расширения и коэффициента остаточного оттаивания кондиционера с технологией самоочистки протестирована на модели AS09FBVHRA организацией TUV Rheinland. Согласно отчету об испытаниях, коэффициент холодного расширения составляет 98,2 %, а коэффициент остаточного оттаивания — 0 %.

* Компания Naier 2 года подряд была мировым лидером по производству кондиционеров с технологией самоочистки с долей рынка 43,4 %. (Данные Euromonitor International по состоянию на февраль 2020 г.)

ТЕХНОЛОГИЯ СТЕРИЛИЗАЦИИ STERI-CLEAN 56°C

Теплообменник принудительно осушается, и с помощью интеллектуального контроля температуры и регулировки частоты вращения вентилятора, температура на теплообменнике достигает 56°C и сохраняется в течение 30 минут после активации. Благодаря применению данной технологии вся внутренняя часть внутреннего блока сплит-системы стерилизуется, а находящиеся внутри вирусы и микроорганизмы погибают.



ТЕХНОЛОГИЯ

Интеллектуальный контроль частоты компрессора



Регулирует частоту компрессора для контроля температуры эвеевика, а затем поддерживает высокую температуру испарителя 56 °С.

Высокотемпературная стерилизация испарителя



Согласно последним исследованиям, подавляющее большинство бактерий и вирусов не способны выжить при поддержании температуры на уровне 56 °С на протяжении 30 минут. По окончании процесса нагрева испаритель мгновенно охлаждается для достижения наилучших результатов стерилизации.

ПРЕИМУЩЕСТВА

Улучшение качества воздуха

Стерилизация при высокой температуре 56 °С не только высушивает внутренние компоненты, но и убивает бактерии и вирусы, обеспечивая здоровый воздух, выходящий из кондиционера.

Простота эксплуатации

Эта функция доступна через приложение hOn, и вы можете запустить ее одним касанием.

Поддержка чистоты кондиционера

Показатели стерилизации и уничтожения вирусов: > 99,9 %

* Проверка технологии стерилизации 56° С продолжительностью 30 минут была протестирована международным исследовательским агентством «SGS» на модели Jade AS09JBJHRA / 1U09MEJFRA. Отчет об испытаниях показывает, что измеряемая температура поверхности испарителя и теплообменника была выше 56° С на протяжении более чем 30 минут.

СЕРТИФИКАЦИЯ SGS*



ПРЕМИАЛЬНЫЕ ТЕХНОЛОГИИ ОЧИСТКИ ВОЗДУХА

ДИЗАЙН

В наши дни в атмосфере городов все чаще образуется смог, а реальной угрозой для здоровья людей становятся взвешенные в воздухе мелкодисперсные твердые и каплеобразные частицы размером 2,5 микрона или меньше (так называемые PM2.5 частицы). Основываясь на глобальном анализе запросов потребителей, Haier разработал сплит-системы серии Jade, которые представляют собой идеальное сочетание кондиционера и очистителя воздуха.

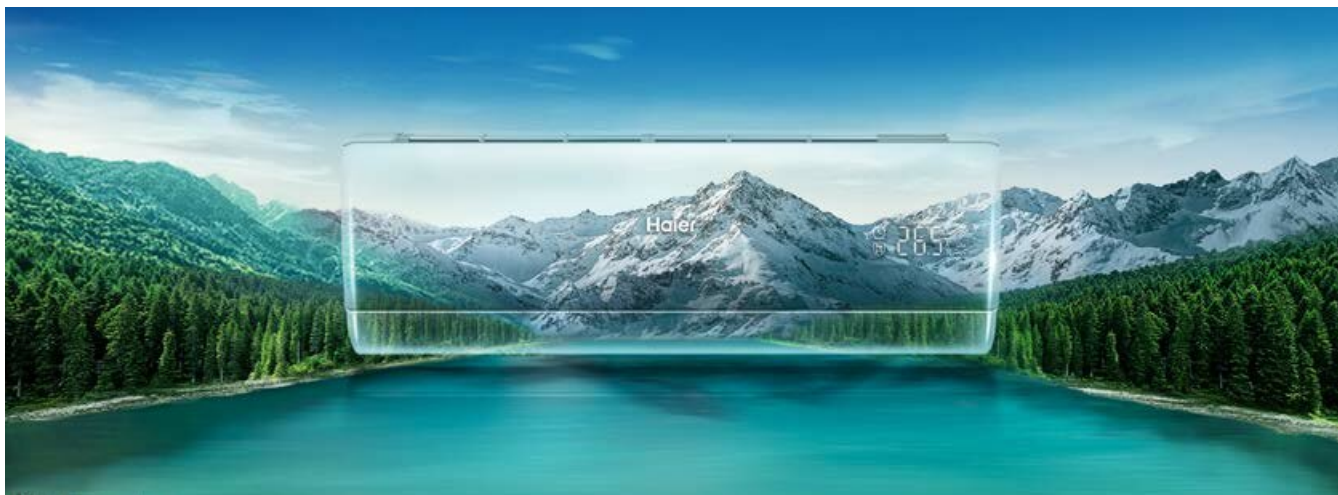

ТЕХНОЛОГИЯ

Сверхэффективный фильтр IFD

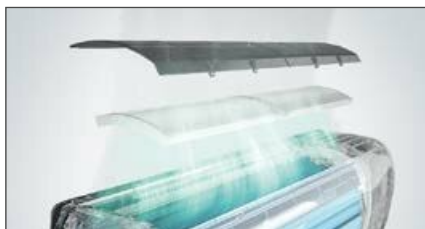

Super-IFD фильтр, (англ. Intense Field Dielectric) представляет собой композитный блок из полых каналов для протока воздуха, «пол» и «потолок» которых имеют противоположные электрические заряды. Взвешенные в воздухе, предварительно заряженные частицы очень эффективно улавливаются таким фильтром. Блок состоит из 61004 вентиляционных каналов, а их суммарная площадь, на которой осаждается пыль, составляет 8,78 м².

Интеллектуальный датчик качества воздуха



В воздухозаборник кондиционера встроен чувствительный датчик пыли. Он автоматически обнаруживает мелкодисперсную пыль в воздухе, оперативно сигнализируя о его качестве с помощью цветного индикатора (зеленый — хорошее, красный — плохое).

Трансформируемый дизайн

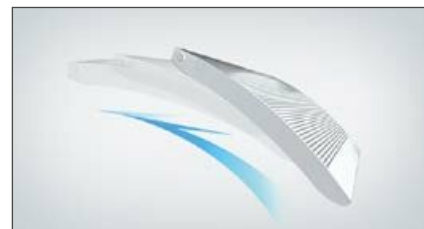

Если датчик качества воздуха сигнализирует о его загрязнении и включен режим очистки воздуха, IFD фильтр перемещается в зону воздушного потока выдвигается, перекрывая собой воздухозаборник. После завершения очистки электростатический IFD-фильтр возвращается в исходное положение.



ПРЕИМУЩЕСТВА



Забота о здоровье

Объем подачи чистого воздуха (CADR) достигает 300 м³/ч (9K/12K — 200 м³/ч). Это означает, что по эффективности очистки новый кондиционер не уступает профессиональным устройствам для очистки воздуха, при этом одновременно охлаждая его до комфортной температуры.



Никаких дальнейших затрат

После мытья съемный модуль IFD можно использовать повторно. Срок службы модуля IFD рассчитан на весь срок службы кондиционера.

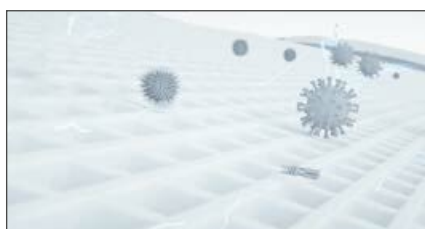

Удобство

Очистку можно включить в любом режиме работы кондиционера: охлаждение, нагрев, вентиляция. Благодаря этому вы сможете дышать чистым воздухом, одновременно охлаждая его до комфортной температуры.

СЕРТИФИКАЦИЯ TUV* / INTERTEK**



СЕРТИФИКАЦИЯ SGS***



* Проверка эффективности очистки воздуха кондиционером Jade с использованием технологии IFD Purify осуществлялась на модели AS18JD4HRA компанией TUV Rheinland. Отчет об испытаниях показывает, что уровень подачи чистого воздуха (CADR) составляет 300 м³/ч.

** Отчет об испытании эффективности очистки воздуха был протестирован на модели AS35JBJHRA-W международным исследовательским центром «Intertek». Отчет об испытаниях показывает, что кондиционер способен эффективно удалять дым, пыль и пыльцу растений.

*** Эффективность удаления бактерий Staphylococcus Albicans и Escherichia Coli была протестирована международным исследовательским центром SGS на модели кондиционера Jade AS25JBJHRA-W. Отчет об испытаниях показывает, что уровень эффективности уничтожения бактерий достигает 99,3 %.

СИСТЕМЫ КОНДИЦИОНИРОВАНИЯ

МОЩНАЯ УФ-ЛАМПА

Ультрафиолетовая лампа нового поколения работает в C диапазоне, свет в этом диапазоне напрямую влияет на ДНК бактерии и разрушает ее дальнейшую активность.

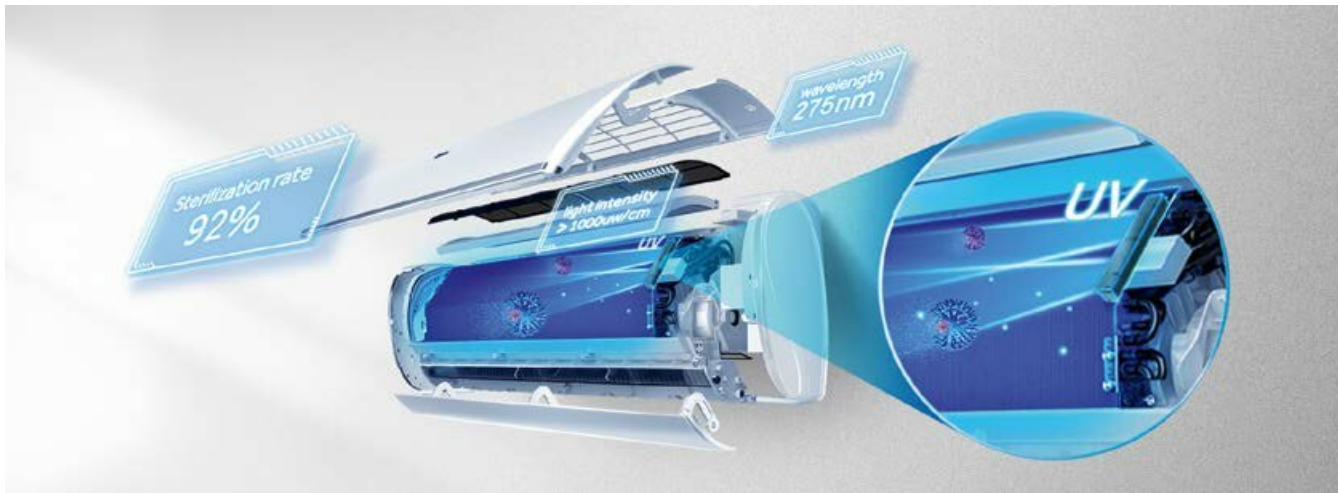

ТЕХНОЛОГИЯ

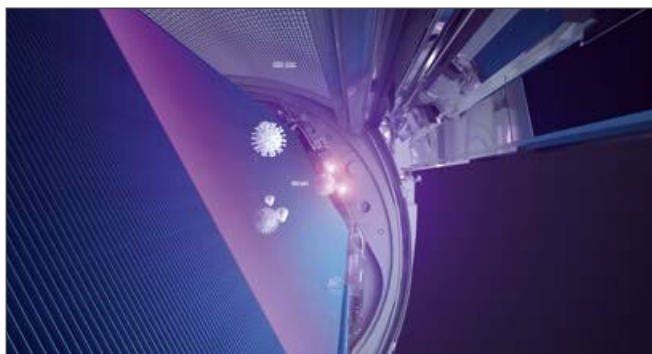

Согласно международному отчету об испытаниях TUV, % нейтрализации основной части микроорганизмов таких, как вирусы, бактерии, плесень, грибки, дрожжи и споры составляет 92,78 %

ПРЕИМУЩЕСТВА



В режиме вентиляции кондиционер можно использовать в качестве УФ облучателя (стерилизатора) воздуха.

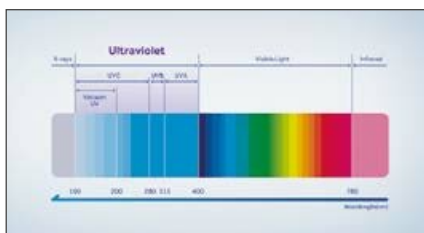

Модуль UVC состоит из двух светодиодных УФ-ламп, генерирующих УФ-свет длиной 275 нм. Средняя степень очистки может достигать 91,47 %.

СЕРТИФИКАЦИЯ TUV*



* Проверка эффективности уничтожения бактерий в кондиционере с технологией УФ-стерилизации была протестирована на модели AS09FBBHRA компанией TUV Rheinland. Отчет об испытаниях показал, что степень уничтожения бактерий при использовании технологии стерилизации ультрафиолетовым излучением достигает 99%.

NANO-AQUA ГЕНЕРАТОР

NANO-AQUA Генератор создает отрицательно заряженные микрорадикалы воды, эффективно уничтожающие бактерии путем соединения с белком на поверхности и изменением его структуры.



ПРЕИМУЩЕСТВА



Собирает частицы влаги из воздуха и делает его более прохладным и свежим.



Использует высокое напряжение до 2500В для воздействия на частицы.

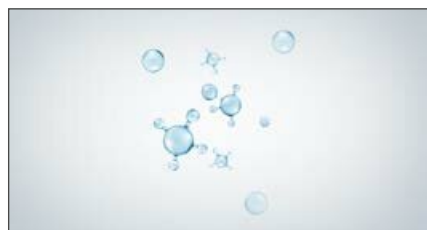

Создает отрицательно заряженные ионы молекулы воды

СЕРТИФИКАЦИЯ INTERTEK*



* Тест на устойчивость к бактериям был проведен на модели HSU-07HNF303 / R2-G международным исследовательским центром «Intertek». Протоколы испытаний показывают, что антибактериальная эффективность NANO-AQUA стерилизации достигает 97,54%.

УДОБНЫЙ МОНТАЖ



ТЕХНОЛОГИЯ

Направляющие монтажной пластины

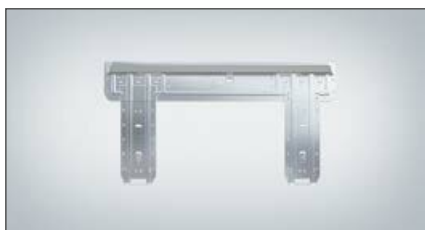

Помогают правильно зафиксировать монтажную пластину и выполнить правильную установку внутреннего блока.

Выдвижная опора



Облегчает установку за счет увеличения рабочей зоны.

Больше пространства под трассу



Ускоряет монтаж благодаря расширению рабочего пространства для прокладки труб и электропроводки.

Съемная нижняя крышка



Позволяет открыть панель для подведения труб и кабелей без помощи отвертки.

Легкий доступ к двигателю вентилятора



Упрощает демонтаж и техническое обслуживание без необходимости снятия испарителя.

Легкий доступ к плате управления



Упрощает демонтаж и техническое обслуживание без необходимости разборки корпуса.

СПИРАЛЬНЫЙ ВОЗДУШНЫЙ ПОТОК

Благодаря особому дизайну жалюзи внутреннего блока формируется восходящий поток воздуха. Таким образом холодный воздух не попадает на человека, а распределение температуры в помещении становится более равномерным.



ТЕХНОЛОГИЯ

Архимедова спираль



Благодаря использованию конструкции в виде двухслойного дефлектора формируется архимедова спираль, в результате чего поток холодного воздуха направляется к потолку под углом 35°.

Эффект Вентури



Оптимизированный расширительный напорный канал, узкий изнутри и широкий снаружи, расположенный между двумя слоями, в котором при прохождении воздуха возникает эффект Вентури. Таким образом, воздушный поток мгновенно высвобождается с высокой скоростью.

Усиленный воздушный поток

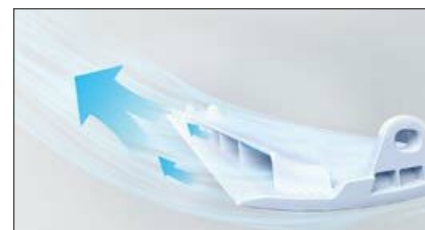

Воздушный поток под воздушным дефлектором подхватывается отрицательным давлением, создаваемым более быстрым промежуточным воздушным потоком, и соединяется с основным воздушным потоком, усиливая его.

ПРЕИМУЩЕСТВА



Холодный воздух направляется в потолок

При включенном режиме охлаждения холодный воздух подается под углом 35° к потолку, благодаря чему он не будет дуть прямо на человека, а будет равномерно распределяться от потолка до пола. Кондиционер охлаждает помещение гораздо быстрее, не доставляя дискомфорта.



Теплый воздух направляется в пол

При включенном режиме обогрева поток теплого воздуха направляется непосредственно в пол. При этом теплый воздух циркулирует, проникая во все уголки помещения, обеспечивая сбалансированную температуру.

СИСТЕМЫ КОНДИЦИОНИРОВАНИЯ

ЭКОДАТЧИК

Экодатчик обеспечивает высокую энергоэффективность и комфорт.



ТЕХНОЛОГИЯ

Увеличенная зона обнаружения и точное определение положения человека обеспечивают высокую эффективность работы экодатчика. При изменении уровня освещенности, например, при наступлении ночи или когда выключен свет кондиционер переводится в режим сна.

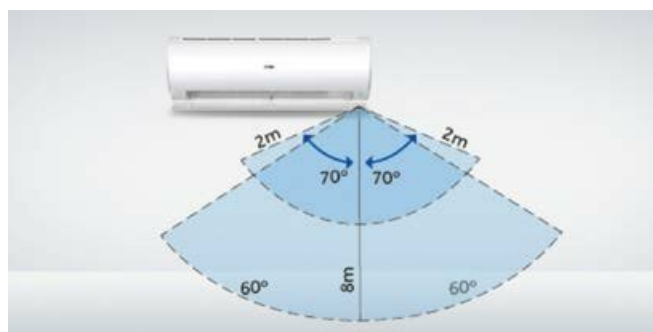
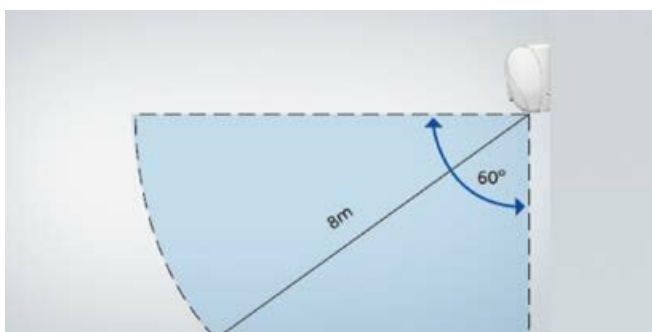

ПРЕИМУЩЕСТВА



Поток на себя / от себя

Датчик анализирует атмосферу в комнате, направляя поток на вас в режиме «На себя» и избегая прямого контакта с вами в режиме «От себя» в зависимости от выбранных настроек.

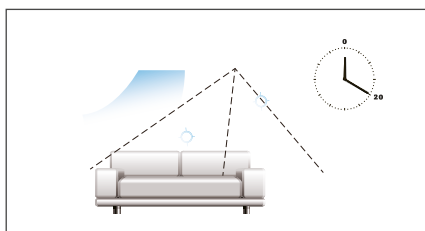

Настройка режима и энергосбережение

Экодатчик автоматически обнаруживает людей для повышения энергоэффективности. Если в комнате никого нет, через 20 минут кондиционер переходит в режим энергосбережения.

БЕСШУМНАЯ РАБОТА

Вас беспокоит шумный кондиционер, гудящий круглые сутки? В жаркое лето недостаточно, чтобы кондиционер был мощным: важно, чтобы он работал тихо, не тревожа ваш покой. Мы учли оба этих аспекта в кондиционерах Haier: их уровень шума не превышает 15 дБ(А)*.



ТЕХНОЛОГИЯ

Оптимизированная аэродинамика

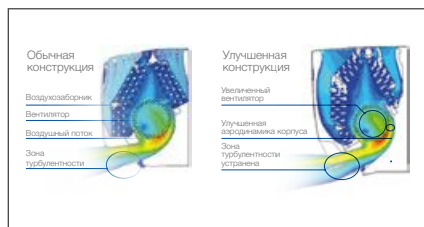

Площадь воздухозаборных отверстий увеличена на 17%. Пространство между испарителем и передней панелью и выход воздуха тоже увеличены. Подобная оптимизация помогает снизить уровень шума.

Новый усовершенствованный вентилятор

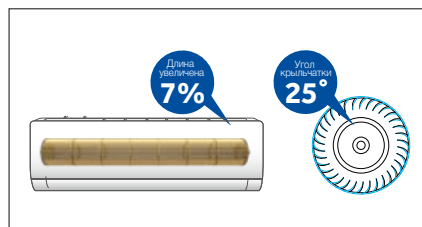

Длина вентилятора увеличена, а его лопасти расположены под углом 25°. Благодаря такой конструкции поток воздуха становится более равномерным, а уровень шума снижается.

Инверторная система управления



Инвертор постоянного тока A-PAM и двигатель вентилятора постоянного тока обеспечивают низкий уровень шума при высоком расходе воздуха и статическом давлении.

ПРЕИМУЩЕСТВО



* Для внутренних блоков сплит-систем линейки Jade AS25S2SJ1FA-(W/G/S)

СИСТЕМЫ КОНДИЦИОНИРОВАНИЯ

ПЕРЕДОВЫЕ ТЕХНОЛОГИИ



ЭКО-ДИЗАЙН В СООТВЕТСТВИИ С ДИРЕКТИВОЙ ERP

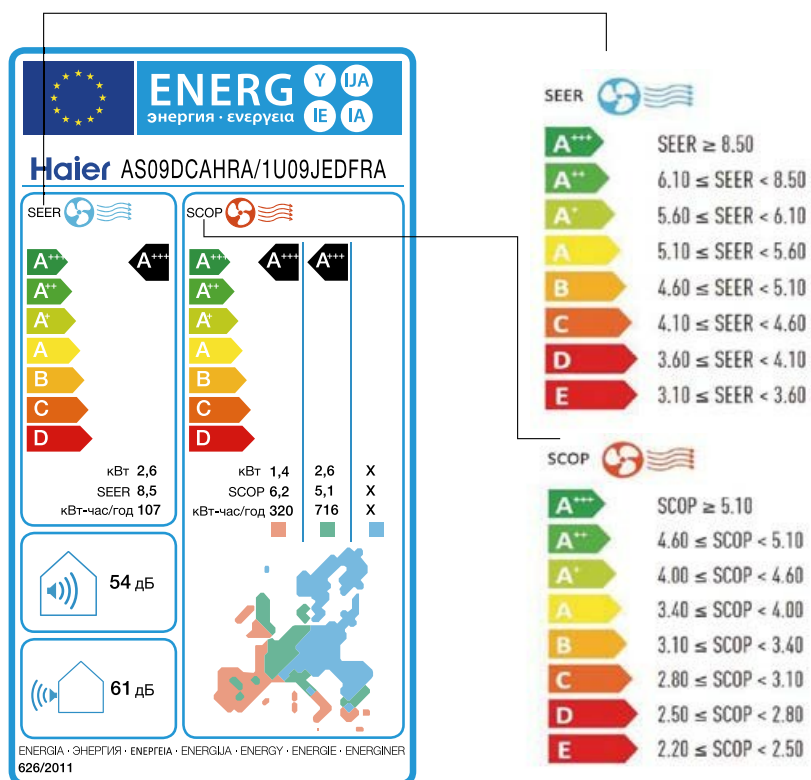

Компания Haier большое внимание уделяет заботе об окружающей среде и экологической безопасности систем кондиционирования. Поэтому в продукцию, производимую нашей компанией, постоянно внедряются новые разработки, призванные сократить потребление электроэнергии.

Решения, представленные сегодня Haier, охватывают все классы энергетической эффективности, введенные в Европе с 2013 г. согласно требованиям Директивы ErP Евросоюза. Введенный этой Директивой стикер — указатель энергоэффективности показывает сезонные значения энергоэффективности для режимов охлаждения и обогрева кондиционера (SEER и SCOP), годовое энергопотребление, уровень шума наружного и внутреннего блоков и климатические зоны для расчета SCOP.

В 2016 г. компания Haier расширила линейку сплит-кондиционеров, представив на рынок модели на хладагентах R410A и R32 с классом энергоэффективности A+++ (SEER) / A++ (SCOP). Это гарантирует надежную работу системы в условиях холодного климата.



ХЛАДАГЕНТ R32

Haier постоянно совершенствует свою продукцию, инвестируя в том числе в исследование новых хладагентов и возможностей их применения для того, чтобы повысить энергоэффективность и экологичность оборудования.

Результатом таких исследований стала разработка серии сплит-систем с применением хладагента R32.

- Потенциал глобального потепления у хладагента R32 на 68 % меньше (ПГП = 675), чем у хладагента R410A (ПГП = 2088). Это означает, что R32 гораздо более безопасен для окружающей среды.
- При равной производительности система с хладагентом R32 позволяет использовать на 20 % меньшую заправку, чем система с R410A.
- За счет уменьшения потерь давления в контуре хладагента энергоэффективность кондиционера с R32 на 3—5 % выше, чем кондиционера с R410A.

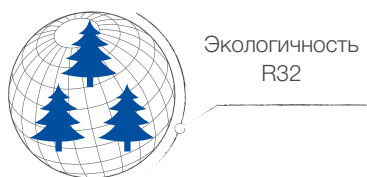

ПЕРЕДОВЫЕ ТЕХНОЛОГИИ



ВЫСОКОЭФФЕКТИВНЫЙ КОМПРЕССОР

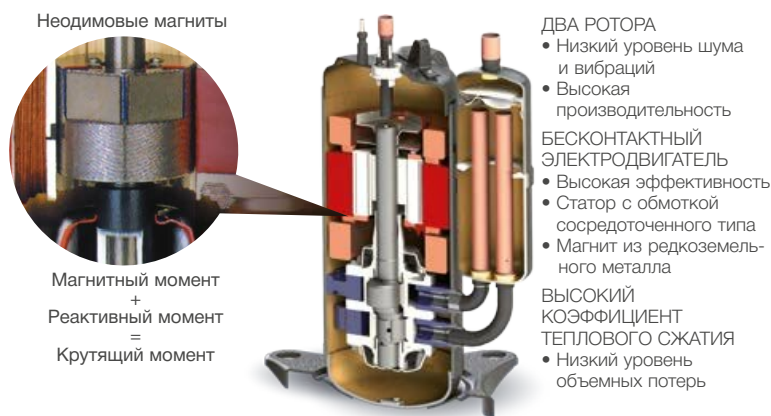

В кондиционерах Haier используются компрессоры только известных мировых производителей. Компрессоры с цифровым DC-инверторным управлением отличаются повышенной производительностью и минимальным энергопотреблением, а также низким уровнем шума и вибрации. В применяемых Haier ротационных компрессорах используются бесконтактные электродвигатели с неодимовыми магнитами, сила сцепления которых в 10 раз выше, чем у традиционных ферритовых магнитов. Благодаря этому снижаются электрические потери и увеличивается эффективность компрессора.



DC-INVERTER СО 180° СИНУСОИДАЛЬНЫМ ТОКОМ

Новейшая технология контроля мощности «180° Sine wave DC-Inverter» со 180° синусоидальным током повышает скорость и точность управления компрессором. По сравнению с обычной технологией со стандартным 120° током прямоугольной формы предоставляет следующие преимущества:

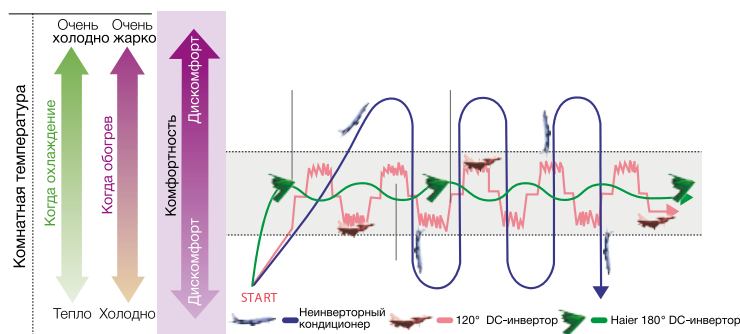

- достижения заданной температуры гораздо быстрее, за счет более широкого диапазона рабочих частот;
- низкий уровень шума;
- сниженная вибрация;
- увеличенный ресурс работы;
- возможность работы при более широком диапазоне питающего напряжения и частоты тока;
- более мягкий старт.



ИНВЕРТОРНОЕ УПРАВЛЕНИЕ ДВИГАТЕЛЕМ ВЕНТИЛЯТОРА

Применение DC-инверторного управления двигателем вентилятора позволяет снизить уровень шума, точнее регулировать расход воздуха и дополнительно экономить электроэнергию.



ИНВЕРТОРНОЕ УПРАВЛЕНИЕ ПО ТЕХНОЛОГИИ A-PAM

Благодаря внедрению новой технологии частотной модуляции переменного тока A-PAM инверторные кондиционеры Haier стабильнее работают на низких частотах, экономнее расходуют энергию и эффективнее работают на высоких частотах.

- Повышение эффективности охлаждения на 15 %. Чтобы обеспечить снижение температуры на 5 градусов, технологии S-PAM требуется 56 минут, а новой технологии частотной модуляции переменного тока A-PAM — 48 минут.
- За счет точного контроля частоты компрессор работает более стабильно, особенно при низкой мощности, что продлевает его срок службы и снижает уровень шума системы.



СИСТЕМЫ КОНДИЦИОНИРОВАНИЯ

ШИРОКИЙ ДИАПАЗОН РАБОЧИХ ТЕМПЕРАТУР

-30 °C — НИЖНИЙ ПРЕДЕЛ ТЕМПЕРАТУРЫ НАРУЖНОГО ВОЗДУХА В РЕЖИМЕ ОБОГРЕВА

-20 °C — НИЖНИЙ ПРЕДЕЛ ТЕМПЕРАТУРЫ НАРУЖНОГО ВОЗДУХА В РЕЖИМЕ ОХЛАЖДЕНИЯ



Возможность работы кондиционера в широком диапазоне наружных температур обеспечивается за счет усовершенствования конструкции спаренного ротационного компрессора, высокоэффективного DC-электродвигателя, оптимизированной конструкции основания наружного блока, дополнительного электронагревателя компрессора, специальной программы функции оттаивания и других конструктивных преимуществ.

КОМПРЕССОР И ЭЛЕКТРОДВИГАТЕЛЬ

Компрессор, рассчитанный на температуру конденсации 60 °C с расширенным диапазоном эксплуатационных частот отличается большей стабильностью и плавностью, гарантируя надежную работу при частоте 115 Гц. Высокоэффективный DC-электродвигатель обеспечивает устойчивую работу в условиях низких температур.

ТЕПЛООБМЕННИК И РАСШИРИТЕЛЬНЫЙ ВЕНТИЛЬ

Ширина теплообменника наружного блока увеличена с 38,4 до 43,3 см, за счет чего площадь теплообмена возросла на 19 %. Улучшена система распределения хладагента в контуре, диаметр трубок теплообменника увеличен с 7 до 9,52 мм, что позволило сократить потери давления и уменьшить обледенение теплообменника.

Электронный расширительный клапан с высокой точностью (0—500 шагов) обеспечивает подачу необходимого количества хладагента.

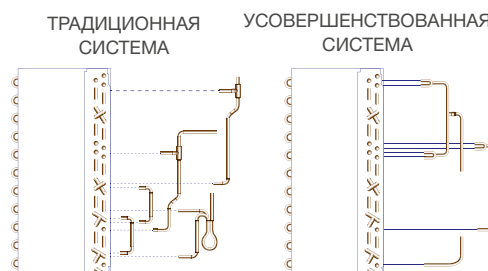

ДРЕНАЖНЫЙ ПОДДОН И ЭЛЕКТРОНАГРЕВАТЕЛЬ НАРУЖНОГО БЛОКА

Нижняя часть — основание наружного блока имеет оцинкованное покрытие для защиты от коррозии, электронагревательный элемент для оттайки наледи, дренажный поддон со скатом и отверстием для отвода воды. Электронагреватель включается, когда наружная температура опускается ниже 3 °C, и выключается, когда она достигает 5 °C.



Улучшенный электронагревательный элемент повышенной мощности (до 135 Вт) обеспечивает качественное оттаивание наледи.

Поддон новой конструкции со скатом позволяет более надежно дренировать воду.

Новая система распределения хладагента значительно повышает эффективность теплообмена.

ПЕРЕДОВЫЕ ТЕХНОЛОГИИ

НИЗКОТЕМПЕРАТУРНЫЙ КОМПЛЕКТ

В связи с развитием в последние годы IT-индустрии электронное оборудование стало, с одной стороны, более надежным и менее требовательным к условиям эксплуатации, а с другой стороны, это оборудование стало более доступным, что сделало применение дорогих прецизионных кондиционеров в качестве системы охлаждения экономически нецелесообразным для широкого спектра телекоммуникационных объектов.

Например, даже в зарегулированном стандартами Европейском союзе стало обычным применение адаптированных производителями сплит-систем в качестве систем охлаждения на базовых станциях сотовой связи. Фраза «адаптированные производителями» означает, что производитель изначально предусмотрел или допускает возможность работы сплит-системы в зимнее время и в основном это касается устойчивости работы всей системы в целом в условиях низкой относительной влажности внутри обслуживаемого помещения.

Сплит-система является финальным продуктом проектирования и длительного процесса испытаний, подгонки компонентов кондиционера в исследовательских лабораториях с учетом множества факторов, таких как цена, устойчивость работы во всех заявленных режимах, энергоэффективность, малозумность, компактность, электромагнитная совместимость и др. Даже такой параметр как стандартная заправка системы хладагентом является величиной компромиссной и определенной экспериментально, и, как следствие, единственным способом правильной заправки системы является строгое соблюдение рекомендации производителя. Так и с зимней адаптацией, поскольку она сильно влияет на работу всей системы в целом, то сохранение стандартных гарантийных обязательств возможно только на серийное оборудование, то есть в нашем случае на заводской блок с расширенным диапазоном рабочих температур наружного воздуха.



Наша компания предлагает линейку оборудования с расширенным диапазоном рабочих температур наружного воздуха для режима охлаждения и номинальной холодопроизводительностью от 2 до 7 кВт. Данное оборудование прошло заводские испытания в одном из лучших в КНР и мире научно-исследовательском центре HAIER. Испытания подтвердили стабильную работу оборудования в диапазоне температур наружного воздуха от +43 до -40 градусов. Все адаптированное оборудование имеет высокую энергетическую эффективность класса «А» и имеет широкие возможности интеграции в существующие системы резервирования и внешнего управления. Оборудование имеет сертификат соответствия «ЕАС» и на него распространяются стандартные гарантийные обязательства.

СИСТЕМЫ КОНДИЦИОНИРОВАНИЯ

НИЗКОТЕМПЕРАТУРНЫЙ КОМПЛЕКТ

ПЕРЕЧЕНЬ КОНДИЦИОНЕРОВ, ДОРАБАТЫВАЕМЫХ НИЗКОТЕМПЕРАТУРНЫМ КОМПЛЕКТОМ			
Серия	Внутренний блок	Наружный блок	
Lightera On-Off		HSU-07HNF303/R2-W/G	HSU-07HUN403/R2 (-40 °C)
		HSU-07HNF203/R2-B	HSU-07HUN403/R2 (-40 °C)
		HSU-09HNF303/R2-W/G	HSU-09HUN203/R2 (-40 °C)
		HSU-09HNF203/R2-B	HSU-09HUN203/R2 (-40 °C)
		HSU-12HNF303/R2-W/G/B	HSU-12HUN203/R2 (-40 °C)
		HSU-18HNF303/R2-W/G/B	HSU-18HUN303/R2 (-40 °C)
		HSU-24HNF203/R2-W/G/B	HSU-24HUN303/R2 (-40 °C)
Family		HSU-30HNNH03/R2-W	HSU-30HUN03/R2 (-40 °C)
		HSU-36HNNH03/R2	HSU-36HUN03/R2 (-40 °C)
Pearl		HSU-07HPL03/R3(IN)	HSU-07HPL03/R3(OUT) (-40 °C)
		HSU-09HPL03/R3(IN)	HSU-09HPL03/R3(OUT) (-40 °C)
		HSU-12HPL03/R3(IN)	HSU-12HPL03/R3(OUT) (-40 °C)
		HSU-18HPL03/R3(IN)	HSU-18HPL3/R3(OUT) (-40 °C)
		HSU-24HPL03/R3(IN)	HSU-24HPL03/R3(OUT) (-40 °C)

hOn – НОВАЯ ИОТ-ЭКОСИСТЕМА

Платформа доступна для сплит-систем Jade Super Match, Flexis Super Match и Leader Super Match MULTI.



ТЕХНОЛОГИЯ

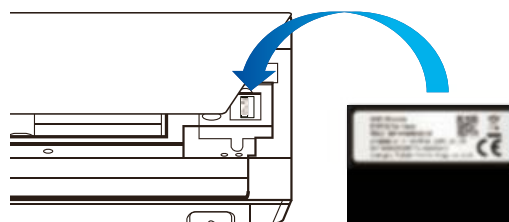

WI-FI УПРАВЛЕНИЕ

ЗАЧЕМ НУЖНО УПРАВЛЕНИЕ ПО WI-FI?

Технология дает возможность, находясь на значительном расстоянии от места установки климатического оборудования, включать или выключать, изменять режим работы или устанавливать необходимую температуру воздуха в помещениях. Таким образом, к моменту приезда домой или в офис, параметры воздушной среды в кондиционируемых помещениях будут соответствовать требуемым условиям.

КАК УСТАНОВИТЬ УПРАВЛЕНИЕ ПО WI-FI?

Функции управления по Wi-Fi доступны при наличии модуля Wi-Fi и Wi-Fi-маршрутизатора, а также при установке приложения Haier SmartAir2 или hOn (в зависимости от модели) на любое смарт-устройство, например, на смартфон, планшет и т.п. Для функции управления по Wi-Fi необходимо загрузить приложение Haier SmartAir2 или hOn из магазина AppStore (для устройств Apple) или Play Маркет (для устройств на базе ОС Android), после чего запустить приложение и выполнить регистрацию. После успешной регистрации вам будет предложено добавить кондиционеры в список управления. Для облегчения дальнейшей работы вы можете переименовать или сгруппировать кондиционеры. После выполнения настройки вы сможете с удобством управлять домашним климатом практически из любого места.

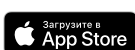

ЗАБОТА О ЗДОРОВЬЕ

МОДУЛЬ O₂ FRESH — ПРИТОК СВЕЖЕГО ВОЗДУХА

Вас беспокоит тот факт, что в квартире отсутствует приток свежего воздуха из-за того, что окна закрыты круглый год? Ощущаете, что воздух в помещениях недостаточно свеж? Модуль кондиционирования Haier O₂ Fresh — это решение, обеспечивающее приток свежего воздуха в помещение.

Модуль O₂ Fresh устанавливается на наружный блок или крепится к стене рядом с ним. Питание поступает от платы внутреннего блока. Устройство начинает работу при запуске функции O₂ Fresh с помощью пульта дистанционного управления. Внутренний двигатель нагнетает через фильтр наружный воздух в помещение.

АНТИБАКТЕРИАЛЬНЫЙ ФИЛЬТР

Эффект «три в одном» — антибактериальный фильтр Haier совмещает в себе эффективность трех фильтров: антиаллергенного, антивирусного и антибактериального; и поддерживает воздух чистым и здоровым. Фильтр защищает, задерживая и дезактивируя пылевых клещей, пыльцу, вирусы и бактерии.

УГОЛЬНЫЙ ФИЛЬТР

Активированный уголь эффективно удаляет из воздуха бензол, радон, общие летучие органические соединения и другие вещества, опасные для здоровья человека. Фильтр выполняет также функцию очистки.

ФИЛЬТР ТОНКОЙ ОЧИСТКИ

Размер каждой стороны ячейки фильтра составляет всего 1,2 мм. Для сравнения, у традиционного фильтра размер ячейки составляет 2 мм. В результате улавливающий эффект при фильтрации улучшен на 40 %.

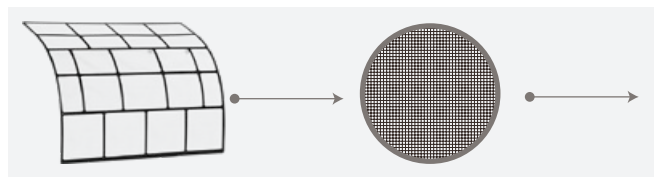

АВТОМАТИЧЕСКОЕ ОСУШЕНИЕ ИСПАРИТЕЛЯ

Функция автоматического осушения испарителя позволяет избежать загрязнения внутреннего теплообменника, что особенно важно при длительной эксплуатации. Как известно, со временем теплообменник испарителя загрязняется, что снижает эффективность работы кондиционера, поэтому данная функция позволяет избежать отрицательных эффектов, вызванных загрязнением.



Внутренняя поверхность блока автоматически продувается

Сравнение кондиционеров с функцией и без функции осушения испарителя



Кондиционер без функции осушения испарителя

Основной причиной запаха и загрязнения является плесень. Как только теплообменник становится влажным, происходит размножение микроорганизмов и появляется риск для здоровья человека.

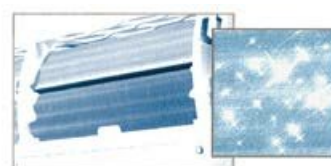

Кондиционер с функцией осушения испарителя

При активизации функции осушения происходит продувка влажной поверхности испарителя, что препятствует размножению микроорганизмов и, следовательно, появлению неприятного запаха.

КОМФОРТ



СВЕРХТИХИЙ РЕЖИМ SUPER QUIET

При использовании сверхтихого режима Super Quiet уровень шума может быть снижен до 15 дБ(А)*

Haier усовершенствовал технологию контроля шума — увеличена длина вентилятора и снижена его скорость вращения. Оптимизирована конструкция воздушной системы, жалюзийных шторок, диффузора, направляющих.

ОПТИМИЗИРОВАННЫЙ ВОЗДУШНЫЙ КАНАЛ И УСОВЕРШЕНСТВОВАННАЯ КОНСТРУКЦИЯ ВЕНТИЛЯТОРА

- Оптимизация воздушного канала позволила увеличить пропускную способность со стороны забора комнатного воздуха на 17 %, а зону подачи воздуха — на 22 %, а также свободное пространство между внутренним теплообменником и декоративной панелью. В результате, уровень шума был снижен. Минимальный уровень шума кондиционеров Haier составляет 15 дБ(А).
- Увеличена длина лопасти вентилятора, что позволило повысить расход воздуха и снизить скорость воздушной струи.

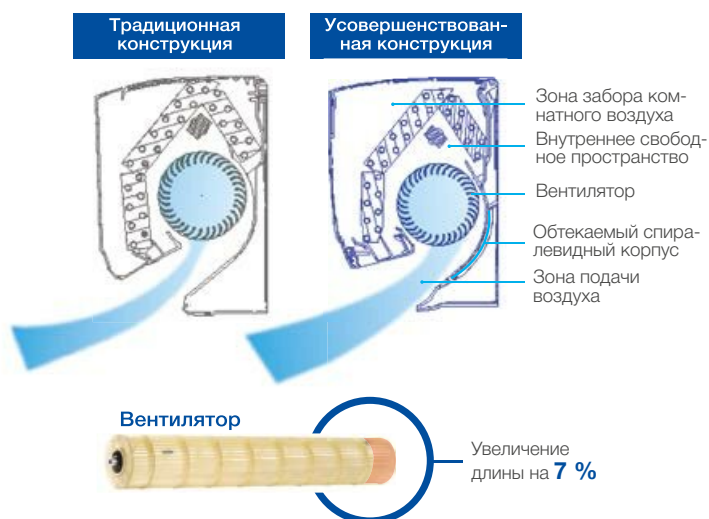

ФУНКЦИЯ «INTELLIGENT AIR» — ИНТЕЛЛЕКТУАЛЬНОЕ ВОЗДУХОРАСПРЕДЕЛЕНИЕ

В этом режиме происходит более равномерная циркуляция воздуха в помещении, что исключает возможность возникновения сквозняков. В зависимости от выбранного рабочего режима двойные воздухораспределительные заслонки позиционируются таким образом, чтобы избежать непосредственного попадания воздушного потока на человека.



В режиме охлаждения воздушный поток направляется вдоль плоскости потолка для более интенсивного охлаждения воздуха в помещении.



В режиме обогрева теплый воздушный поток направляется почти вертикально вниз для более интенсивного прогрева воздуха в помещении.



МАКСИМАЛЬНАЯ ДЛИНА ВОЗДУШНОЙ СТРУИ

Неравномерное распределение температуры воздуха в большом помещении при работе кондиционера? Вам приходится садиться поближе к кондиционеру, чтобы почувствовать комфортную прохладу или тепло? Кондиционеры Haier с оптимизированным воздушным каналом и усовершенствованным вентилятором обеспечивают максимальную длину воздушной струи до 20 м**.

* Для внутренних блоков сплит-систем линейки Jade AS25S2SJ1FA-(W/G/S)

** Данные указаны для кондиционера серии Flexis производительностью 24000 BTU/h при сверхвысокой скорости вентилятора (режим турбо) и стандартных рабочих условиях в закрытом помещении.

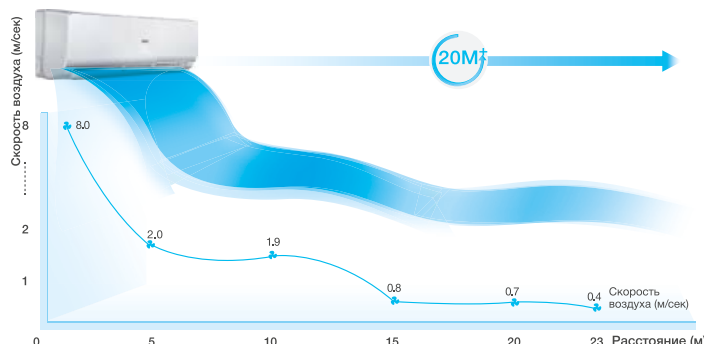

КОМФОРТ



3D AIRFLOW — ОБЪЕМНЫЙ ВОЗДУШНЫЙ ПОТОК

5 позиций регулирования вертикального воздушного потока

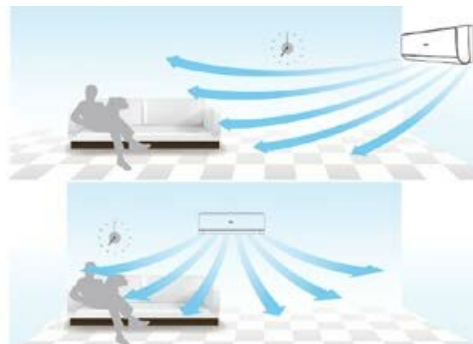

6 позиций регулирования горизонтального воздушного потока

Для быстрого создания комфортного микроклимата и получения эффекта естественной циркуляции воздуха предусмотрено автоматическое согласование качания сдвоенных горизонтальных заслонок и жалюзи с вертикальными створками, направляющих воздушный поток вправо и влево, вверх и вниз.



КОМФОРТНЫЙ СОН

Просыпаетесь ночью от ощущения холода во время работы кондиционера? Думаете о том, что до того, как заснуть, нужно для экономии электроэнергии выключить кондиционер? В кондиционерах Haier предусмотрена специальная программа ночного режима SLEEP, который одновременно обеспечивает экономичное энергопотребление и комфортные микроклиматические условия во время сна.

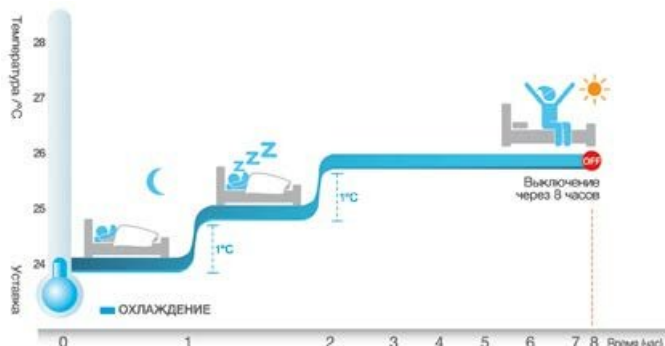

В режиме охлаждения температурная уставка повышается на 1 °C в течение 1-го часа, затем еще на 1 °C в течение последующего часа. Такая температура поддерживается на протяжении дальнейших 6 часов, после чего кондиционер выключается.



В режиме обогрева температурная уставка снижается на 2 °C в течение 1-го часа, затем еще на 2 °C в течение последующего часа. Такая температура поддерживается 3 часа, затем повышается на 1 °C, и через 3 часа кондиционер выключается.



ИНТЕНСИВНЫЙ РЕЖИМ «TURBO» («POWER»)

Этот режим позволит быстро создать комфортные условия даже тогда, когда температура в помещении далека от идеальной. При нажатии на кнопку «Power» вентилятор внутреннего блока начинает работать на сверхвысокой скорости, охлаждая или нагревая воздух с повышенной интенсивностью. После достижения комфортных условий кондиционер автоматически переходит в обычный режим работы.



ПОЛЕЗНЫЕ ФУНКЦИИ



ПОДДЕРЖАНИЕ ТЕМПЕРАТУРЫ +10 °C

Режим поддержания температуры +10 °C в режиме обогрева предназначен для предотвращения захлаживания помещения. Это бывает удобно, если вы не используете данное помещение постоянно. В этом режиме кондиционер будет поддерживать температуру 10 °C, что позволит ему быстро обогреть помещение, когда вы вернетесь.

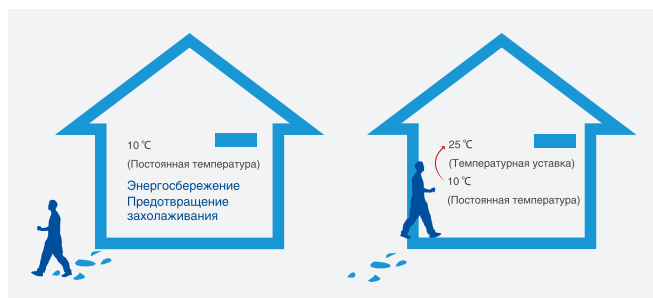

88 ДИСПЛЕЙ «88»

На дисплее «88» внутреннего блока показывается заданная температура (уставка) и комнатная температура (после окончания настроек).



24-ЧАСОВОЙ ТАЙМЕР

Встроенный 24-часовой таймер. Работа по таймеру позволяет автоматически поддерживать заданные параметры воздуха в помещении.



КАРТА ДОСТУПА ДЛЯ ОТЕЛЕЙ

Использование функции управления включением и выключением системы кондиционирования при помощи карты доступа удобно в коммерческих зданиях, гостиничных номерах и других подобных помещениях.



Когда человек входит в свой номер, он вставляет карту доступа в электронный замок. Этим действием осуществляется подача электричества в номер и включение системы кондиционирования. При выходе из номера человек вынимает карту доступа, отключая тем самым подачу электричества и кондиционер.

СИСТЕМЫ КОНДИЦИОНИРОВАНИЯ

УСЛОВНЫЕ ОБОЗНАЧЕНИЯ

КОМФОРТ И ТИШИНА



СУПЕРТИХАЯ РАБОТА

Благодаря конструктивным усовершенствованиям и специальному алгоритму работы удалось снизить уровень шума внутреннего блока.



КОМФОРТНЫЙ СОН

Специальная программа контролирует температуру воздуха в помещении для создания наиболее благоприятных условий для сна.



ОБЪЕМНЫЙ ВОЗДУШНЫЙ ПОТОК

Управление горизонтальными и вертикальными воздушными створками с помощью пульта позволяет гибко выбирать направление воздушного потока в зависимости от расположения людей в помещении.



МАКСИМАЛЬНАЯ ДЛИНА ВОЗДУШНОЙ СТРУИ

Инновационная конструкция вентилятора позволяет осуществлять подачу воздуха на расстояние 12 м.



РЕЖИМ «INTELLIGENT AIR»

Для комфортного и безопасного кондиционирования воздуха в помещении в режиме охлаждения воздушный поток направляется вдоль плоскости потолка, а в режиме обогрева теплый воздушный поток направляется почти вертикально вниз.



РЕЖИМ БЕСШУМНОЙ РАБОТЫ «QUIET»

Специальная конструкция вентилятора внутреннего блока со «случайным» шагом и установленными под углом лопастями обеспечивает плавный воздушный поток и тихую работу (режим Soft / Quiet). Работа кондиционера в этом режиме не нарушит ваш сон, не помешает слушать музыку или смотреть телевизор.



ТОЧНОЕ ПОДДЕРЖАНИЕ ТЕМПЕРАТУРЫ

Возможность изменения температурной установки с точностью 0,5 °C, что позволяет обеспечить точное поддержание требуемого микроклимата, повысить уровень комфорта и уменьшить энергопотребление.



ИНТЕНСИВНЫЙ РЕЖИМ TURBO

С помощью кнопки «TURBO / POWER» на пульте управления можно выбрать интенсивный режим работы, характеризующийся быстрым выходом на заданную температуру.



ВЕРТИКАЛЬНЫЙ СВИНГ

Изменение угла наклона горизонтальных жалюзи осуществляется в автоматическом режиме. Предусмотрено 5 положений, 2 из которых соответствуют режиму Intelligent Air.



ГОРИЗОНТАЛЬНЫЙ СВИНГ

Вертикальные жалюзи с электроприводом автоматически двигаются в горизонтальном направлении (влево-вправо) с 5 угловыми позициями воздухораспределения. Это позволяет повысить комфортность воздушного потока.



4-НАПРАВЛЕННЫЙ ВОЗДУШНЫЙ ПОТОК

Жалюзи внутренних блоков кассетного типа сконструированы так, что позволяют направлять поток воздуха в четырех направлениях, обеспечивая равномерное охлаждение или обогрев воздуха.



ВОЗДУХО-РАСПРЕДЕЛЕНИЕ 360°

Круговая подача воздуха 360° гарантирует равномерное распределение воздуха.



НАСТРАИВАЕМЫЙ АВТОМАТИЧЕСКИЙ РЕЖИМ

Кондиционер контролирует температуру воздуха в помещении в автоматическом режиме, изменяя производительность компрессора, а также режим работы Охлаждение / Обогрев. Требуемая температура воздуха задается на пульте управления.



ИНВЕРТОРНЫЙ ДВИГАТЕЛЬ ВЕНТИЛЯТОРА

Применение DC-инверторного управления двигателем вентилятора позволяет снизить уровень шума, точнее регулировать расход воздуха и дополнительно экономить электроэнергию.



СУПЕР IFD ФИЛЬТР

Новейший IFD фильтр обеспечивает удаление даже самых мелких частиц.



ВЫСОКОТОЧНОЕ ОСУШЕНИЕ

Высокоточное осушение и контроль влажности (до 0,5%) позволяет поддерживать наиболее комфортные условия в помещении.

ЭНЕРГОСБЕРЕЖЕНИЕ



ТЕХНОЛОГИЯ A-PAM ИНВЕРТРОГО УПРАВЛЕНИЯ

DC-инверторный компрессор с технологией амплитудно-импульсной модуляции A-PAM характеризуется низким уровнем энергопотребления, точным регулированием производительности, быстрым выходом на эффективный режим работы. Технология позволяет экономить до 15 % электроэнергии.



ИНВЕРТОРНОЕ УПРАВЛЕНИЕ 180°

Применение инверторного управления позволяет значительно снизить потребление электроэнергии. В кондиционерах Haier применяется одна из самых современных технологий инверторного управления DC-Inverter со 180° синусоидальным током.



ИНТЕЛЛЕКТУАЛЬНОЕ ОТТАИВАНИЕ

Оттаивание выполняется только при необходимости, что позволяет сократить энергопотери и повысить комфортность за счет сокращения времени нагрева теплообменника наружного блока во время работы системы в режиме обогрева.



КЛАСС ЭНЕРГОЭФФЕКТИВНОСТИ «A»

Благодаря DC-инверторному управлению и применению других инновационных технологий кондиционеры Haier имеют высокий класс энергоэффективности A.



КЛАСС ЭНЕРГОЭФФЕКТИВНОСТИ A+ / A++ / A+++

Не останавливаясь на достигнутом и продолжая внедрять новые технологии инженерам компании Haier удалось добиться выдающихся результатов по энергоэффективности новых моделей кондиционеров. Они соответствуют высшим показателям сезонной эффективности A+ / A++ / A+++.



ВЫСОКОПРОИЗВОДИТЕЛЬНЫЙ КОМПРЕССОР

Компрессор – это сердце кондиционера и одна из его важнейших составляющих частей.

При изготовлении кондиционеров Haier используются компрессоры таких известных марок как: **Daikin, Panasonic, Mitsubishi, Hitachi-Highly, Sanyo**. Даже в бюджетных неинверторных линейках кондиционеров используются компрессоры марки QingAn, произведенные на дочернем предприятии компании **Daikin**.

КОНСТРУКТИВНЫЕ ОСОБЕННОСТИ И ЭКСПЛУАТАЦИОННЫЕ ПРЕИМУЩЕСТВА



ДИСПЛЕЙ «88»

Удобный, хорошо читаемый дисплей, на котором отображается уставка температуры в момент настройки и комнатная температура в процессе работы кондиционера.



СКРЫТЫЙ LED-ДИСПЛЕЙ

Когда кондиционер выключен, LED дисплей становится невидимым, сливаясь с лицевой панелью.



ЭНЕРГОПОТРЕБЛЕНИЕ 1W В РЕЖИМЕ ОЖИДАНИЯ

За счет оптимизации программы управления, энергопотребление кондиционера в режиме «Ожидание» было снижено от 8 Вт до 1 Вт. Это позволило сократить суммарное энергопотребление кондиционера.



ДРЕНАЖНЫЙ НАСОС

Отвод конденсата осуществляется с помощью дренажного насоса, установленного внутри блока.



АНТИКОРРОЗИЙНАЯ ЗАЩИТА

Специальное антикоррозийное покрытие BLUE FIN теплообменника наружного блока. Цвет покрытия — синий кобальт.



ЗАЩИТА СЕРВИСНЫХ ВЕНТИЛЕЙ

Специальная крышка закрывает электрическую панель и сервисные вентили, выполняя защитную и эстетическую функции.



ПРОСТОТА ЧИСТКИ

Фронтальная панель кондиционера легко чистится, а жалюзиные заслонки легко отсоединяются без необходимости использования специальных инструментов.



2 СТОРОНЫ ПОДВОДА ТРУБ

Дренажные и фреоновые трубопроводы могут быть подключены как слева, так и справа.



ШИРОКИЙ ДИАПАЗОН НАПРЯЖЕНИЯ

Конструктивные особенности наружного блока позволяют поддерживать его работоспособность при значительных колебаниях напряжения в электрической сети.



ОБЩИЙ ЗАПОРНЫЙ ВЕНТИЛЬ

В наружных блоках мультисплит — систем установлен общий запорный вентиль, что существенно упрощает монтаж и эксплуатацию.



КОМПАКТНЫЙ ДИЗАЙН

Компактный дизайн подразумевает максимальную узкопрофильность блока, что значительно расширяет возможности монтажа.



САМОДИАГНОСТИКА

Отображение на дисплее блока кода ошибки или неисправности.



ПРОСТОЙ И БЫСТРЫЙ МОНТАЖ

Продуманная и простая конструкция блоков делают монтаж быстрым и простым.



ТРЕХМЕРНЫЕ ЖАЛЮЗИ

Новая конструкция жалюзи с большим углом качания и широким воздушным потоком.



ФУНКЦИЯ «SELF CLEAN» (НАРУЖНЫЙ БЛОК)

Автоматическая очистка теплообменника наружного блока от пыли и грязи.



ПОДОГРЕВ ДРЕНАЖА НАРУЖНОГО БЛОКА

Специальная конструкция нижней панели наружного блока с нагревателем защиты от замерзания и рядными отверстиями для дренажа позволяет предотвратить остановку блока в результате замерзания дренажной системы.



ПОДОГРЕВ КАРТЕРА КОМПРЕССОРА

Специальная программа подогрева картера компрессора обеспечивает безаварийный запуск кондиционера даже в условиях низких температур.



ПОДДЕРЖАНИЕ +10 °C В РЕЖИМЕ ОБОГРЕВА

Для предотвращения слишком сильного снижения температуры в помещении в зимнее время кондиционер может поддерживать температуру на уровне +10 °C.



ШИРОКИЙ ДИАПАЗОН НАПРЯЖЕНИЯ

Допустимый диапазон напряжения для инверторных моделей от 150 до 264 В.



АВТОРЕСТАРТ

Функция «Авторестарт» автоматически возобновит последний режим работы кондиционера после устранения проблем с электропитанием, обеспечивая безопасность и удобство в работе.



ЭЛЕКТРИЧЕСКИЙ НАГРЕВАТЕЛЬ

Оснащение наружного блока электрическим нагревателем для обеспечения оттаивания в зимнее время.



ИНТЕЛЛЕКТУАЛЬНОЕ ОТТАИВАНИЕ

Оттаивание выполняется только при необходимости, что позволяет сократить энергетические потери и повысить комфортность за счет сокращения времени нагрева теплообменника наружного блока во время работы системы в режиме обогрева.



НЕДЕЛЬНЫЙ ТАЙМЕР

Предназначен для программирования расписания работы внутренних блоков на неделю.



ТЕХНОЛОГИЯ SUPERMATCH

Модели могут использоваться как в сплит так и в мультисплит комбинациях.



ЗАЩИТА КОМПРЕССОРА

Для защиты компрессора от повреждения при частых включениях предусмотрена трехминутная задержка запуска.



БЛОКИРОВКА КНОПОК ПУЛЬТА

Возможность блокировки кнопок пульта управления для предотвращения несанкционированного доступа (защита от детей).



«ТЕПЛЫЙ» ЗАПУСК

При запуске кондиционера в режиме обогрева или при переключении с режима охлаждения на обогрев, вентилятор внутреннего блока некоторое время работать не будет или будет работать на сверхнизкой скорости. Это предотвращает подачу холодного воздушного потока в помещении.



5 СКОРОСТЕЙ ВЕНТИЛЯТОРА ВНУТРЕННЕГО БЛОКА

Внутренний блок оборудован 5-скоростным вентилятором. Переключением скоростей (сверхвысокая / высокая / средняя / низкая / сверхнизкая) можно управлять с пульта ДУ.



24-ЧАСОВОЙ ТАЙМЕР

Работа по таймеру позволяет автоматически поддерживать заданные параметры воздуха в помещении.

СИСТЕМЫ КОНДИЦИОНИРОВАНИЯ

УСЛОВНЫЕ ОБОЗНАЧЕНИЯ

ЗДОРОВЬЕ



NANO-AQUA ГЕНЕРАТОР

Высокоэффективный модуль очистки, ионизации и увлажнения воздуха.



МОЩНАЯ УФ-ЛАМПА

Мощная УФ-Лампа осуществляет фотохимическую обработку воздуха, его эффективное обеззараживание, нейтрализацию вирусов и бактерий.



МОДУЛЬ O₂ FRESH

Инновационная система подачи свежего воздуха в помещение позволяет поддерживать необходимый баланс кислорода.



ОСУШЕНИЕ

Режим осушения позволяет автоматически поддерживать относительную влажность воздуха в диапазоне от 35 до 60 %.



ПОДМЕС ВОЗДУХА

Кондиционер Haier с подмесом свежего воздуха позволяет снизить относительное содержание углекислого газа CO₂ в помещении. Подаваемый воздух фильтруется.



ОСУШЕНИЕ ИСПАРИТЕЛЯ

При выключении внутреннего блока кондиционер переходит в специальный режим очистки теплообменника. Компрессор выключается, а вентилятор внутреннего блока потоком воздуха удаляет излишнюю влагу и вместе с ней грязь с поверхности теплообменника.



ФИЛЬТР ТОНКОЙ ОЧИСТКИ

Эффективно задерживает мельчайшие частицы пыли, насекомых и другие вредные микродисперсные частицы.



ФУНКЦИЯ SELF CLEAN (ВНУТРЕННИЙ БЛОК)

Новейшая технология очистки теплообменника позволяет удалять грязь, бактерии, микробы и другие микроорганизмы из поверхности теплообменника используя процесс теплого расширения оттайки.



АНТИБАКТЕРИАЛЬНЫЙ ФИЛЬТР

Антибактериальный фильтр совмещает в себе эффективность трех фильтров: антиаллергенного, антивирусного и антибактериального — и поддерживает воздух чистым и здоровым. Фильтр задерживает и дезинтивирует пылевых клещей, пыльцу, вирусы и бактерии.



ФУНКЦИЯ STERI CLEAN 56 °C

Теплообменник нагревается до 56 °C в течение 30 минут с последующим режимом охлаждения. Это позволяет убить до 99 % бактерий и вирусов на поверхности.



УГОЛЬНЫЙ ФИЛЬТР

Угольный фильтр выступает в роли абсорбента, впитывая запахи, дым и другие летучие соединения, включая вредные газы. Проходя через угольную фильтр-кассету, ненужные примеси оседают на ней.



AG+ ПОКРЫТИЕ КОРПУСА

Во внутреннем блоке все пластиковые элементы изготавливаются с применением nano-ионов серебра, которые предотвращают рост бактерий, а так же образование плесени и грибка.



AG+ ПОКРЫТИЕ ИСПАРИТЕЛЯ

Испаритель внутреннего блока покрывается nano-ионами серебра, разрушающими ДНК бактерий, в результате чего они теряют способность к метаболизму и как следствие к росту и размножению.

ТЕХНОЛОГИИ УПРАВЛЕНИЯ



WI-FI УПРАВЛЕНИЕ

Новейшая функция дистанционного управления кондиционером по Wi-Fi сети позволяет удаленно осуществлять включение и управление кондиционером.



КАРТА ДОСТУПА ДЛЯ ОТЕЛЕЙ

Карта доступа может контролировать включение и выключение системы кондиционирования. Данная опция удобна для управления кондиционерами в гостиничных номерах.



ИНТЕГРАЦИЯ В BMS

С помощью модуля BMS кондиционер можно интегрировать в систему управления и диспетчеризации здания.



ФУНКЦИЯ «ЭКОДАТЧИК»

При помощи датчика присутствия регистрируется наличие людей в помещении и их передвижение, в соответствии с чем работа кондиционера автоматически адаптируется под создание наиболее комфортных условий для человека. Датчик света системы Ecoriot контролирует уменьшение освещенности помещения и в зависимости от этого система корректирует уставку температуры для обеспечения энергосбережения.



ЦЕНТРАЛЬНЫЙ ПУЛЬТ УПРАВЛЕНИЯ

Предназначен для дистанционного управления кондиционерами (до 128 внутренних блоков). Позволяет осуществлять управление как каждым внутренним блоком, так и группами блоков. Удобное средство для использования в зданиях коммерческого назначения, сдаваемых различным арендаторам, позволяет объединить внутренние блоки в группы для каждого арендатора.



ГРУППОВОЙ ПУЛЬТ УПРАВЛЕНИЯ

Предназначен для дистанционного контроля и управления группой кондиционеров (до 16 внутренних блоков). При этом пульт управляет сразу всеми внутренними блоками и не осуществляет индивидуального контроля. Удобен при управлении группой внутренних блоков, расположенных в одном помещении, например, в зале для конференций.



ДАТЧИК КАЧЕСТВА ВОЗДУХА

Производит подсчет концентрации частиц PM2.5, и проводится анализ качества воздушной среды.

ОБОЗНАЧЕНИЕ МОДЕЛЬНОГО РЯДА HAIER

НОМЕНКЛАТУРА МОДЕЛЕЙ С ХЛАДАГЕНТОМ R410A

H SU 12 H LT 3 03 / R2 (DB)

1 2 3 4 5 6 7 8 9

1. Код торговой марки Haier
2. Тип кондиционера:
 - SU** – настенная сплит-система
 - BU** – кассетная сплит-система
 - DU** – канальная сплит-система
 - CFU** – универсальная сплит-система
 - PU** – колонная сплит-система
3. Холодопроизводительность при стандартных условиях в тысячах BTU/h (например, 12 = 12000 BTU/h)
1000 BTU/h = 293 Вт; 1 Вт = 3,41 BTU/h
4. Режим работы:
 - H, R** – охлаждение и обогрев
 - C, L** – только охлаждение
5. Серия: **NH, HF, EK...**
6. Модификация: **0, 1, 2, 3**
7. Электропитание: **03** – 1 фаза, 230 В
8. Хладагент: **R2** – R410A
9. Тип компрессора:
 - – неинверторная модель
 - (DB)** – DC-инвертор

A S 09 T L 3 H R A

1 2 3 4 5 6 7 8 9

1. **A** – кондиционер воздуха
2. Тип блока:
 - S** – внутренний блок настенного типа
 - B** – внутренний блок кассетного типа
 - C** – внутренний блок универсального типа (напольно-подпотолочный)
 - D** – внутренний блок канального типа
 - E** – внутренний блок скрытого напольного типа
 - P** – внутренний блок колонного типа
 - F** – внутренний блок напольного типа
 - U, V** – наружный блок
3. Холодопроизводительность при стандартных условиях в тысячах BTU/h (например, 09 = 9000 BTU/h).
Для наружных блоков AV производительность указывается в HP. 1000 BTU/h = 293 Вт; 1 Вт = 3,41 BTU/h; 1 HP = 2800 Вт
4. Серия (**A, B, C...**)
5. Комбинация блоков:
 - A** – сплит-система
 - S** – серия Super Match
 - M** – мультизональная система MRV
6. Модификация
7. Режим работы:
 - E** – охлаждение и обогрев, R410A
 - Q** – охлаждение, R410A
 - H** – охлаждение и обогрев, R32
8. Серия
 - A-G** – неинверторная модель
 - H-Q** – AC-инвертор
 - R-Z** – DC-инвертор
9. Электропитание:
 - A** – 1 фаза, 230В
 - B** – 3 фазы, 400В

НОМЕНКЛАТУРА МОДЕЛЕЙ С ХЛАДАГЕНТОМ R32

AS 25 S2S D 1 FA

1 2 3 4 5 6

1. Тип кондиционера:
 - AS** – настенная сплит-система
2. Холодопроизводительность при стандартных условиях в кВт x 10. Например, **25** = 2,5 кВт
3. **S2S** – инверторная система SuperMatchII
4. Код серии продукта: **D**
5. Поколение: **1**
6. Хладагент и электропитание:
 - FA** – R32 / 1 фаза, 230В

1U 25 S2P J 1 FA

1 2 3 4 5 6

1. Тип наружного блока:
 - 1** – моносплит-система
 - 2** – мультисплит-система
2. Холодопроизводительность при стандартных условиях в кВт x 10. Например, **25** = 2,5 кВт
3. **S2P** – инверторная система SuperMatchII
4. Код корпуса наружного блока:
 - J** – корпус 40 (910*390*619)
 - R** – корпус 2P (898*340*697)
 - C** – корпус PCM (780*270*540)
 - F** – корпус 50 (810*288*680)
 - B** – корпус 35 (780*245*540)
5. Поколение: **1**
6. Хладагент и электропитание:
 - FA** – R32 / 1 фаза, 230 В



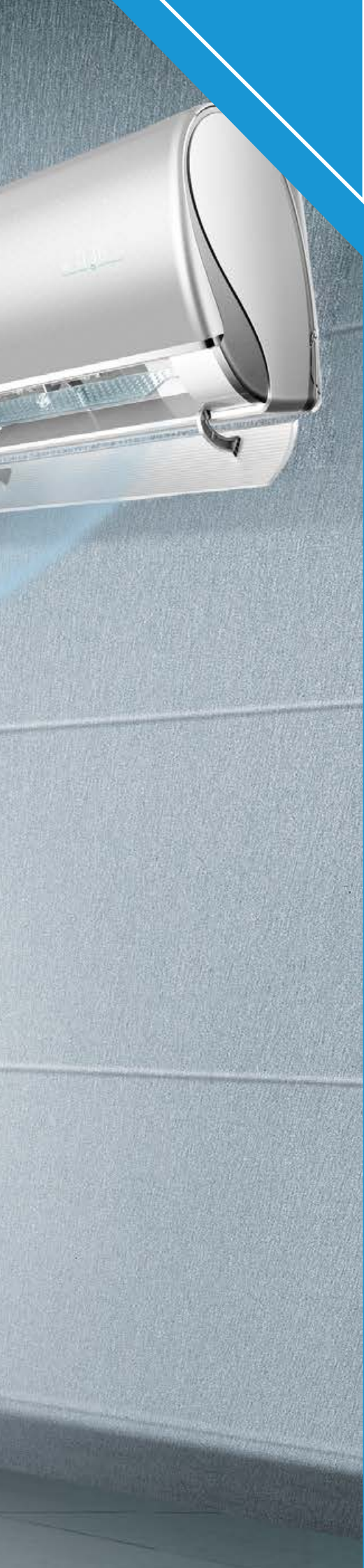

























СПЛИТ-СИСТЕМЫ БЫТОВОГО НАЗНАЧЕНИЯ

СПЛИТ-СИСТЕМЫ

МОДЕЛЬНЫЙ РЯД

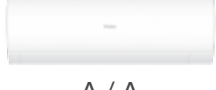
Класс	Серия	кBTU/h	7	9
ПРЕМИУМ	Jade Super Match 	 YR-HQ		 A+++ / A+++
	Jade DC-Inverter 	 YR-HQ		 A+++ / A+++
	Flexis Super Match 	 YR-HQ		 A+++ / A++
БИЗНЕС	Lightera DC-Inverter (Инверторный компрессор)	 YR-HQ		 A++ / A+
	Lightera On-Off (Неинверторный компрессор)	 YR-HQ	 A / A	 A / A
	Elegant HP 	 YR-HFA		 A / A
	Family On-Off (Неинверторный компрессор)	 YR-HE		
ЭКОНОМ	Leader DC-Inverter 	 YR-HFA	 A / A	 A / A
	Pearl On-Off 	 YR-HFA	 A / A	 A / A

12	18	24	30	36
 A+++ / A+++	 A++ / A++			
 A+++ / A+++	 A++ / A++			
 A+++ / A++	 A++ / A++	 A++ / A+		
 A++ / A+		 A++ / A+		
 A / A	 A / A	 A / A		
 A / A	 A / A	 A / A		
			 A / A	 A / A
 A / A	 A / A	 A / A		
 A / A	 A / A	 A / A		

СПЛИТ-СИСТЕМЫ











ПРЕИМУЩЕСТВА

СЕРИЯ	Производительность	ЗДОРОВЬЕ											
		Steri Clean 56°C	Супер IFD фильтр	Датчик качества воздуха	Функция Self Clean (наружный блок)	Функция Self Clean (внутренний блок)	Nano-aqua генератор	Модуль O ₂ Fresh	Мощная УФ-лампа	Угольный фильтр	Антибактериальный фильтр	Ag+ покрытие корпуса	Ag+ покрытие теплообменника
Jade Super Match	9	✓	✓	✓	✓	✓						✓	✓
	12	✓	✓	✓	✓	✓						✓	✓
	18	✓	✓	✓	✓	✓						✓	✓
Jade	9		✓	✓	✓	✓						✓	✓
	12		✓	✓	✓	✓						✓	✓
	18		✓	✓	✓	✓						✓	✓
Flexis Super Match	9	✓			✓	✓	✓	✓	LED	✓	✓	✓	✓
	12	✓			✓	✓	✓	✓	LED	✓	✓	✓	✓
	18	✓			✓	✓	✓	✓	LED	✓	✓	✓	✓
	24	✓			✓	✓	✓	✓	LED	✓	✓	✓	✓
Lightera DC-Inverter	9						✓		✓	✓	✓		✓
	12						✓		✓	✓	✓		✓
	24						✓		✓	✓	✓		✓
Elegant HP	9				✓	✓		✓	✓		✓		✓
	12				✓	✓		✓	✓		✓		✓
	18					✓		✓	✓		✓		✓
	24					✓		✓	✓		✓		✓
Leader DC-Inverter [R32]	7				✓	✓					✓		✓
	9				✓	✓					✓		✓
	12				✓	✓					✓		✓
	18					✓					✓		✓
	24					✓					✓		✓
Lightera On-Off	7						✓	✓	✓	✓	✓		✓
	9						✓	✓	✓	✓	✓		✓
	12						✓	✓	✓	✓	✓		✓
	18						✓	✓	✓	✓	✓		✓
	24						✓	✓	✓	✓	✓		✓
Family On-Off	30												✓
	36												✓
Pearl On-Off	7										✓		✓
	9										✓		✓
	12										✓		✓
	18										✓		✓
	24										✓		✓

КОМФОРТ И ТИШИНА										ТЕХНОЛОГИИ УПРАВЛЕНИЯ			
Комфортный сон	Спиральный воздушный поток	Объемный воздушный поток	Максимальная длина воздушной струи 12m	Режим Intelligent Air	Настраиваемый автоматический режим	Интенсивный режим TURBO	Авто-рестарт	Защита компрессора	Точное поддержание температуры 0.5°C	«Экодатчик»	Wi-Fi управление	Адаптер проводного пульта	Карта доступа для отелей
✓		✓	✓	✓	✓	✓	✓	✓	✓	✓	hOn	✓	
✓		✓	✓	✓	✓	✓	✓	✓	✓	✓	hOn	✓	
✓		✓	✓	✓	✓	✓	✓	✓	✓	✓	hOn	✓	
✓		✓	✓	✓	✓	✓	✓	✓	✓	✓	✓		
✓		✓	✓	✓	✓	✓	✓	✓	✓	✓	✓		
✓		✓	✓	✓	✓	✓	✓	✓	✓	✓	✓		
✓		✓	✓	✓	✓	✓	✓	✓	✓	✓	hOn	✓	✓
✓		✓	✓	✓	✓	✓	✓	✓	✓	✓	hOn	✓	✓
✓		✓	✓	✓	✓	✓	✓	✓	✓	✓	hOn	✓	✓
✓		✓	✓	✓	✓	✓	✓	✓	✓	✓	hOn	✓	✓
✓		✓	✓	✓	✓	✓	✓	✓	✓	✓	✓		✓
✓		✓	✓	✓	✓	✓	✓	✓	✓	✓	✓		✓
✓		✓	✓	✓	✓	✓	✓	✓	✓	✓	✓		✓
✓		✓	✓	✓	✓	✓	✓	✓	✓	✓	✓		✓
✓		✓	✓	✓	✓	✓	✓	✓	✓	✓	✓		✓
✓		✓	✓	✓	✓	✓	✓	✓	✓	✓	✓		✓
✓		✓	✓	✓	✓	✓	✓	✓	✓	✓	✓		✓
✓		✓	✓	✓	✓	✓	✓	✓	✓	✓	✓		✓
✓		✓	✓	✓	✓	✓	✓	✓	✓	✓	✓		✓
✓		✓	✓	✓	✓	✓	✓	✓	✓	✓	✓		✓
✓		✓	✓	✓	✓	✓	✓	✓	✓	✓	✓		✓
✓		✓	✓	✓	✓	✓	✓	✓	✓	✓	✓		✓
✓		✓	✓	✓	✓	✓	✓	✓	✓	✓	✓		✓
✓		✓	✓	✓	✓	✓	✓	✓	✓	✓	✓		✓
✓		✓	✓	✓	✓	✓	✓	✓	✓	✓	✓		✓
✓		✓	✓	✓	✓	✓	✓	✓	✓	✓	✓		✓
✓		✓	✓	✓	✓	✓	✓	✓	✓	✓	✓		✓
✓		✓	✓	✓	✓	✓	✓	✓	✓	✓	✓		✓
✓		✓	✓	✓	✓	✓	✓	✓	✓	✓	✓		✓
✓		✓	✓	✓	✓	✓	✓	✓	✓	✓	✓		✓
✓		✓	✓	✓	✓	✓	✓	✓	✓	✓	✓		✓
✓	✓		✓	✓	✓	✓	✓	✓	✓	✓	✓		✓
✓	✓		✓	✓	✓	✓	✓	✓	✓	✓	✓		✓
✓	✓		✓	✓	✓	✓	✓	✓	✓	✓	✓		✓
✓	✓		✓	✓	✓	✓	✓	✓	✓	✓	✓		✓
✓	✓		✓	✓	✓	✓	✓	✓	✓	✓	✓		✓

✓ – стандартно ✓ – опционально

ПРЕИМУЩЕСТВА

СЕРИЯ	Произ- води- тель- ность	ЭКСПЛУАТАЦИОННЫЕ ПРЕИМУЩЕСТВА										
		 -25 °C Обогрев	 -20 °C Обогрев	 -15 °C Обогрев	 -10 °C Охлаж- дение	 Энерго- потребле- ние в 1W	 Поддер- жание +10 °C в режиме обогрева	 24-часо- вой таймер	 Широкий диапазон напряже- ния	 Инвер- торный двигатель вентилятора	 Интел- лектуаль- ное оттаивание	 5 скоростей вентиля- тора внутрен- него блока
Jade Super Match	9	✓			✓	✓	✓	✓	✓	✓	✓	✓
	12	✓			✓	✓	✓	✓	✓	✓	✓	✓
	18	✓			✓	✓	✓	✓	✓	✓	✓	✓
Jade	9			✓	✓	✓	✓	✓	✓	✓	✓	✓
	12			✓	✓	✓	✓	✓	✓	✓	✓	✓
	18			✓	✓	✓	✓	✓	✓	✓	✓	✓
Flexis Super Match	9		✓		✓		✓	✓	✓	✓	✓	✓
	12		✓		✓		✓	✓	✓	✓	✓	✓
	18		✓		✓		✓	✓	✓	✓	✓	✓
	24		✓		✓		✓	✓	✓	✓	✓	✓
Lightera DC-Inverter	9			✓	✓		✓	✓	✓	✓	✓	✓
	12			✓	✓		✓	✓	✓	✓	✓	✓
	24			✓	✓		✓	✓	✓	✓	✓	✓
Elegant HP	9		✓				✓	✓		✓	✓	✓
	12		✓				✓	✓		✓	✓	✓
	18		✓				✓	✓		✓	✓	✓
	24		✓				✓	✓	✓	✓	✓	✓
Leader DC-Inverter [R32]	7			✓			✓	✓		✓	✓	✓
	9			✓			✓	✓		✓	✓	✓
	12			✓			✓	✓		✓	✓	✓
	18			✓			✓	✓		✓	✓	✓
	24			✓			✓	✓	✓	✓	✓	✓
Lightera On-Off	7						✓	✓		✓	✓	✓
	9						✓	✓		✓	✓	✓
	12						✓	✓		✓	✓	✓
	18						✓	✓		✓	✓	✓
	24						✓	✓	✓	✓	✓	✓
Family On-Off	30						✓	✓	✓	✓	✓	✓
	36						✓	✓	✓	✓	✓	✓
Pearl On-Off	7						✓	✓		✓	✓	✓
	9						✓	✓		✓	✓	✓
	12						✓	✓		✓	✓	✓
	18						✓	✓		✓	✓	✓
	24						✓	✓		✓	✓	✓



ВЫСОКОЭФФЕКТИВНАЯ ОЧИСТКА ВОЗДУХА

Кондиционер + очиститель воздуха в одном устройстве. Датчик качества воздуха кондиционера анализирует концентрацию частиц более 2,5 мкм. Если воздух в помещении загрязнен, новейший IFD фильтр перемещается в зону воздушного потока. IFD фильтр — это пористый материал включающий более 8616 отверстий-пор улавливающих самые мелкие частицы. Если функция очистки активирована, на фильтре формируется статическое электричество, повышающее эффективность фильтрации.

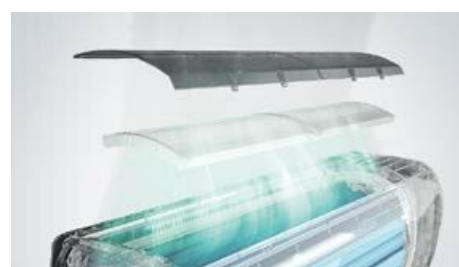

STERI-CLEAN 56°C

После проведения процедуры самоочистки Self Clean автоматически стартует процесс стерилизации. Теплообменник принудительно осушается, и с помощью интеллектуального контроля температуры и регулировки частоты вращения вентилятора, температура на теплообменнике достигает 56°C и сохраняется в течение 30 минут после активации. Благодаря применению данной технологии вся внутренняя часть внутреннего блока сплит-системы стерилизуется, а находящиеся внутри вирусы и микроорганизмы погибают.



РАБОТА ПРИ НИЗКИХ ТЕМПЕРАТУРАХ

Благодаря использованию теплообменника увеличенного размера, специального компрессора, вентилятора повышенной мощности, а также усовершенствованной конструкции поддона со встроенным обогревателем, данная модель способна работать на обогрев вплоть до -25°C.



КОМПЛЕКТУЮЩИЕ И АКСЕССУАРЫ



Наружный блок



Пульт управления
YR-HQ



Супер IFD фильтр



Встроенный WI-FI

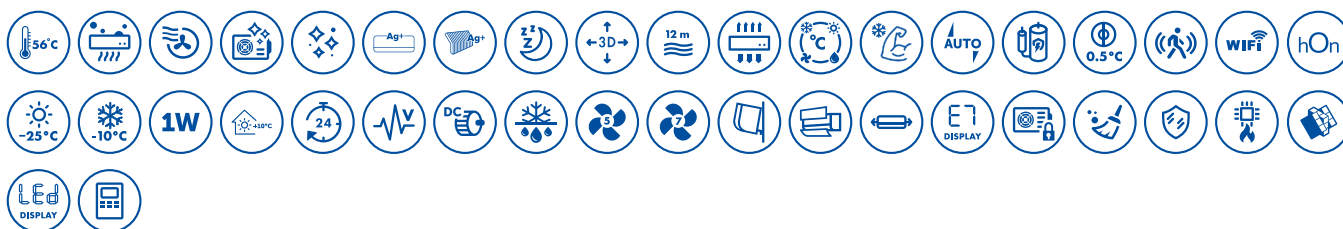

ТЕХНИЧЕСКИЕ ХАРАКТЕРИСТИКИ

Наименование модели	Внутренний блок	AS25S2SJ1FA-W AS25S2SJ1FA-G AS25S2SJ1FA-S	AS35S2SJ1FA-W AS35S2SJ1FA-G AS35S2SJ1FA-S	AS50S2SJ1FA-W AS50S2SJ1FA-G AS50S2SJ1FA-S
	Наружный блок	1U25MECFRA	1U35MECFRA	1U50JECFRA
Мощность, номинал (мин. ~ макс.), кВт	Охлаждение	2,6 (1,0 ~ 4,0)	3,5 (1,0 ~ 4,0)	5,2 (1,4 ~ 6,0)
	Обогрев	3,2 (1,1 ~ 5,4)	4,2 (1,3 ~ 5,8)	6,0 (1,4 ~ 6,9)
Потребляемая мощность, номинал (мин. ~ макс.), кВт	Охлаждение	0,57 (0,3 ~ 1,25)	0,82 (0,3 ~ 1,35)	1,4 (0,3 ~ 2,1)
	Обогрев	0,66 (0,3 ~ 1,85)	0,89 (0,3 ~ 1,85)	1,5 (0,3 ~ 2,5)
Энергоэффективность	SEER / EER	8,75 / 4,5	8,75 / 4,4	7,50 / 3,68
	SCOP / COP	5,10 / 4,8	5,1 / 4,7	4,6 / 4,0
Класс сезонной энергоэффективности	Охлаждение / Обогрев	A+++ / A+++	A+++ / A+++	A++ / A++
Внутренний блок (Заводская маркировка)		AS09JBCHRA	AS12JBCHRA	AS18JDCHRA
Электропитание, Ф / В / Гц		1 / 230 / 50	1 / 230 / 50	1 / 230 / 50
Расход воздуха, (выс. скорость), м³/час		550	600	900
Уровень звукового давления, (выс. / сред. / низк. / сверхнизк. скорость), дБ(А)		36 / 32 / 29 / 15	37 / 33 / 30 / 16	41 / 37 / 33 / 28
Размеры блока (Ш x Г x В), мм	Без упаковки	923 x 215 x 320	923 x 215 x 320	1050 x 235 x 350
	В упаковке	1032 x 318 x 418	1032 x 318 x 418	1160 x 347 x 455
Вес без упаковки / с упаковкой, кг		12 / 15,2	12 / 15,2	14,9 / 18,9
Пульт управления		YR-HQ / Поддержка проводных пультов управления (приобретаются отдельно)		
Наружный блок (Заводская маркировка)		1U09MECFRA	1U12MECFRA	1U18JECFRA
Электропитание, Ф / В / Гц		1 / 230 / 50	1 / 230 / 50	1 / 230 / 50
Уровень звукового давления, (выс. скорость), дБ(А)		48	49	51
Размеры блока, (Ш x Г x В), мм		800 x 275 x 553	800 x 275 x 553	820 x 338 x 614
Размеры блока в упаковке, (Ш x Г x В), мм		908 x 405 x 625	908 x 405 x 625	993 x 413 x 685
Вес без упаковки / с упаковкой, кг		29,8 / 33,6	29,8 / 33,6	37,8 / 41,5
Производитель компрессора		Panasonic	Panasonic	Mitsubishi
Тип хладагента		R32	R32	R32
Трубопроводы хладагента	Диаметр жидкостной трубы, мм (дюймы)	6,35 (1/4)	6,35 (1/4)	6,35 (1/4)
	Диаметр газовой трубы, мм (дюймы)	9,52 (3/8)	9,52 (3/8)	12,7 (1/2)
	Макс. длина / перепад высот, м	20 / 10	20 / 10	25 / 15
	Заводская заправка хладагента, кг	0,74	0,74	0,95
	Макс. длина трубопроводов без дополнительной заправки, м	7	7	7
	Дополнительная заправка, г/м	20	20	20
Гарантированный диапазон рабочих температур окружающего воздуха, °C	Охлаждение	-10 ~ 43	-10 ~ 43	-10 ~ 43
	Обогрев	-25 ~ 24	-25 ~ 24	-25 ~ 24



«SELF CLEAN» ИДЕАЛЬНАЯ ГИГИЕНА ТЕПЛООБМЕННИКА КОНДИЦИОНЕРА

Инновационная технология очистки предполагает удаление микробов, бактерий, грибка и других вредных микроорганизмов, со временем накапливающихся на поверхности теплообменника с помощью процесса терморасширения. После активации функции очистки, кондиционер намораживает небольшой слой инея на теплообменнике. Затем, при оттайке жидкость выталкивается вместе с грязью, очищая теплообменник. Данная функция предусмотрена как в наружном, так и во внутреннем блоке.



ВЫСОКОЭФФЕКТИВНАЯ ОЧИСТКА ВОЗДУХА

Кондиционер + очиститель воздуха в одном устройстве. Датчик качества воздуха кондиционера анализирует концентрацию частиц более 2,5 мкм. Если воздух в помещении загрязнен, новейший IFD фильтр перемещается в зону воздушного потока. IFD фильтр — это пористый материал включающий более 8616 отверстий-пор улавливающих самые мелкие частицы. Если функция очистки активирована, на фильтре формируется статическое электричество, повышающее эффективность фильтрации.



СУПЕРТИХАЯ РАБОТА

Уровень шума при работе кондиционера на сверхнизкой скорости составляет всего 15 дБ(А), что является наилучшим показателем среди предлагаемых на рынке аналогов. Haier усовершенствовал технологию контроля шума — увеличена длина вентилятора и снижена его скорость вращения. Оптимизирована конструкция воздушной системы, жалюзийных шторок, диффузора, направляющих.

Высокоэффективная очистка теплообменника

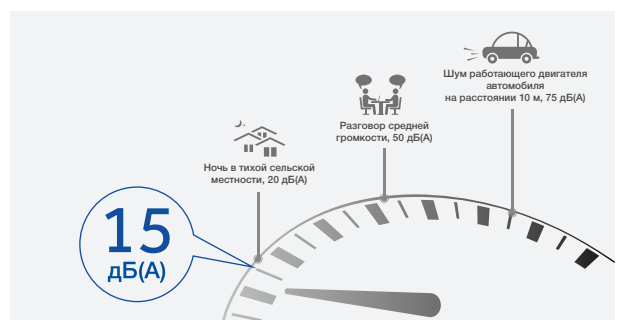
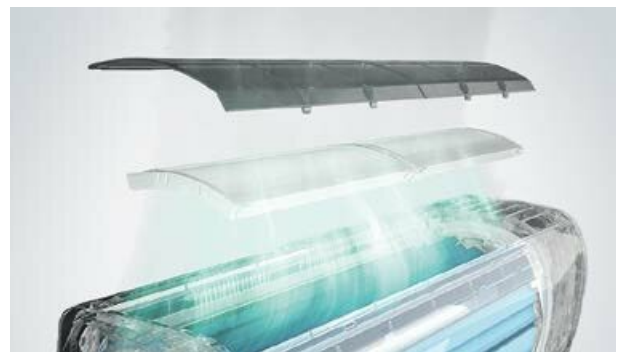
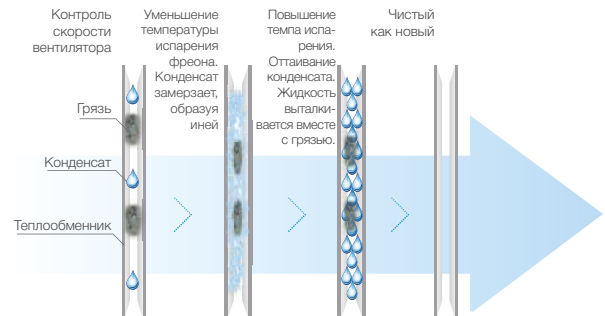

КОМПЛЕКТУЮЩИЕ И АКСЕССУАРЫ



Наружный блок



Пульт управления
YR-HQ



Супер IFD фильтр



Wi-Fi USB

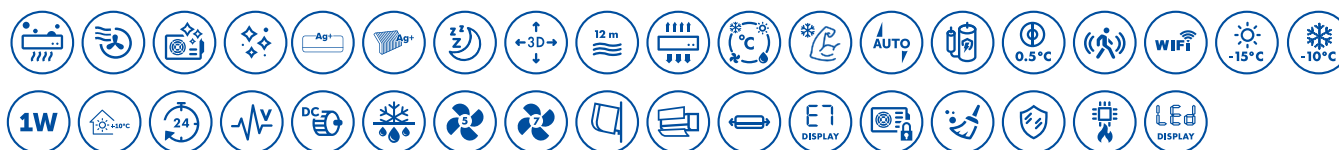

ТЕХНИЧЕСКИЕ ХАРАКТЕРИСТИКИ

Наименование модели	Внутренний блок	AS25JBHJHRA-W	AS35JBHJHRA-W	AS50JDJHRA-W
	Наружный блок	1U25JEJFRA	1U35JEJFRA	1U50REJFRA
Мощность, номинал (мин. ~ макс.), кВт	Охлаждение	2,6 (1,0 ~ 4,0)	3,5 (1,0 ~ 4,0)	5,2 (1,4 ~ 6,0)
	Обогрев	3,2 (1,1 ~ 5,4)	4,2 (1,3 ~ 5,8)	6,0 (1,4 ~ 6,9)
Потребляемая мощность, номинал (мин. ~ макс.), кВт	Охлаждение	0,57 (0,3 ~ 1,2)	0,79 (0,37 ~ 1,3)	1,40 (0,5 ~ 2,25)
	Обогрев	0,66 (0,3 ~ 1,60)	0,89 (0,5 ~ 1,6)	1,5 (0,52 ~ 2,35)
Энергоэффективность	SEER / EER	8,75 / 4,5	8,75 / 4,4	7,50 / 3,68
	SCOP / COP	5,10 / 4,8	5,1 / 4,7	4,6 / 4,0
Класс сезонной энергоэффективности	Охлаждение / Обогрев	A+++ / A+++	A+++ / A+++	A++ / A++
Внутренний блок (Заводская маркировка)		AS09JBHJHRA	AS12JBHJHRA	AS18JDJFRA
Электропитание, Ф / В / Гц		1 / 230 / 50	1 / 230 / 50	1 / 230 / 50
Расход воздуха, (выс. скорость), м³/час		550	600	900
Уровень звукового давления, (выс. / сред. / низк. / сверхнизк. скорость), дБ(A)		36 / 32 / 29 / 15	37 / 33 / 30 / 16	41 / 37 / 33 / 28
Размеры блока (Ш x Г x В), мм	Без упаковки	923 x 215 x 320	923 x 215 x 320	1050 x 235 x 350
	В упаковке	1032 x 318 x 418	1032 x 318 x 418	1160 x 347 x 455
Вес без упаковки / с упаковкой, кг		12 / 15,2	12 / 15,2	14,9 / 18,9
Пульт управления		YR-HQ		
Наружный блок (Заводская маркировка)		1U09MEJFRA	1U12MEJFRA	1U18REJFRA
Электропитание, Ф / В / Гц		1 / 230 / 50	1 / 230 / 50	1 / 230 / 50
Уровень звукового давления, (выс. скорость), дБ(A)		48	49	53
Размеры блока, (Ш x Г x В), мм		800 x 275 x 553	800 x 275 x 553	890 x 353 x 697
Размеры блока в упаковке, (Ш x Г x В), мм		954 x 409 x 625	954 x 409 x 625	1046 x 460 x 780
Вес без упаковки / с упаковкой, кг		29,8 / 33,6	29,8 / 33,6	45,5 / 49,5
Производитель компрессора		Panasonic	Panasonic	Mitsubishi
Тип хладагента		R32	R32	R32
Трубопроводы хладагента	Диаметр жидкостной трубы, мм (дюймы)	6,35 (1/4)	6,35 (1/4)	6,35 (1/4)
	Диаметр газовой трубы, мм (дюймы)	9,52 (3/8)	9,52 (3/8)	12,7 (1/2)
	Макс. длина / перепад высот, м	15 / 10	15 / 10	15 / 10
	Заводская заправка хладагента, кг	0,74	0,74	1,2
	Макс. длина трубопроводов без дополнительной заправки, м	7	7	7
	Дополнительная заправка, г/м	20	20	20
Гарантированный диапазон рабочих температур окружающего воздуха, °C	Охлаждение	-10 ~ 43	-10 ~ 43	-10 ~ 43
	Обогрев	-15 ~ 24	-15 ~ 24	-15 ~ 24



УФ-ЛАМПА НОВОГО ПОКОЛЕНИЯ

Модуль UVC состоит из двух светодиодных УФ-ламп, генерирующих УФ-свет длиной 275 нм. Средняя степень очистки может достигать 91,47%. В данной модели используется светодиодная технология нового поколения, с более широким УФ-диапазоном и более длительным сроком эксплуатации.



ЭКОДАТЧИК

Экодатчик – интеллектуальный датчик позволяющий отслеживать положение людей в помещении, создавая наилучший комфорт и экономя до 36% электроэнергии. Экодатчик обеспечивает комфортную подачу воздуха благодаря оперативному мониторингу атмосферы в комнате. Максимальный угол обнаружения составляет 120°, а дальность обнаружения — 8 м.



STERI-CLEAN 56°C

После проведения процедуры самоочистки Self Clean автоматически запускается процесс стерилизации. Теплообменник принудительно осушается, и с помощью интеллектуального контроля температуры и регулировки частоты вращения вентилятора, температура на теплообменнике достигает 56°C и сохраняется в течение 30 минут после активации. Благодаря применению данной технологии вся внутренняя часть внутреннего блока сплит-системы стерилизуется, а находящиеся внутри вирусы и микроорганизмы погибают.



КОМПЛЕКТУЮЩИЕ И АКСЕССУАРЫ



Наружный блок

Пульт управления YR-HQ (русифицированный)

Nano-Aqua генератор

Угольный фильтр / Антибактериальный фильтр

Опция: блок притока свежего воздуха O₂ Fresh

УФ лампа (LED)

Встроенный Wi-Fi

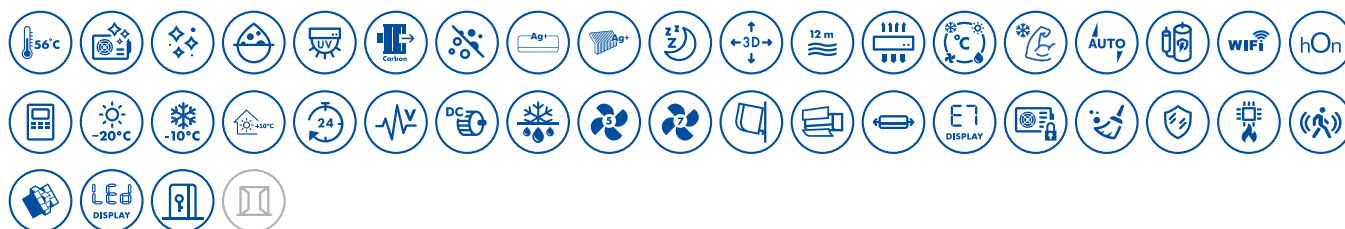

ТЕХНИЧЕСКИЕ ХАРАКТЕРИСТИКИ

Наименование модели	Внутренний блок		AS25S2SF1FA-W AS25S2SF1FA-B AS25S2SF1FA-G	AS35S2SF1FA-W AS35S2SF1FA-B AS35S2SF1FA-G	AS50S2SF1FA-W AS50S2SF1FA-B AS50S2SF1FA-G	AS70S2SF1FA-W AS70S2SF1FA-B AS70S2SF1FA-G
	Наружный блок		1U25S2SM1FA	1U35S2SM1FA	1U50S2SJ2FA	1U70S2SJ2FA
Мощность, номинал (мин. ~ макс.), кВт	Охлаждение		2,6 (0,8 ~ 3,2)	3,5 (1,0 ~ 4,0)	5,2 (1,4 ~ 6,0)	7,0 (2,2 ~ 7,5)
	Обогрев		3,2 (0,8 ~ 4,2)	4,2 (1,0 ~ 5,2)	6,0 (1,4 ~ 6,9)	8,0 (2,4 ~ 8,5)
Потребляемая мощность, номинал (мин. ~ макс.), кВт	Охлаждение		0,65 (0,2 ~ 1,5)	0,88 (0,3 ~ 1,5)	1,4 (0,5 ~ 2,0)	2,17 (0,7 ~ 2,5)
	Обогрев		0,8 (0,3 ~ 1,6)	1,1 (0,5 ~ 1,6)	1,5 (0,52 ~ 2,35)	2,16 (0,7 ~ 2,9)
Энергоэффективность	SEER / EER		8,5 / 4,00	8,5 / 4,00	7,2 / 3,68	7,1 / 3,23
	SCOP / COP		4,6 / 4,00	4,6 / 3,81	4,6 / 4,00	4,0 / 3,71
Класс сезонной энергоэффективности	Охлаждение / Обогрев		A+++ / A++	A+++ / A++	A++ / A++	A++ / A+
Внутренний блок (Заводская маркировка)			AS09FBAHRA	AS12FBAHRA	AS18FDAHRA	AS24FEAHRA
Электропитание, Ф / В / Гц			1 / 230 / 50	1 / 230 / 50	1 / 230 / 50	1 / 230 / 50
Расход воздуха, (выс. скорость), м³/час			600	650	900	1100
Уровень звукового давления, (выс. / сред. / низк. / сверхнизк. скорость), дБ(A)			38 / 32 / 25 / 16	39 / 33 / 26 / 17	45 / 41 / 37 / 28	47 / 43 / 37 / 33
Размеры блока, (Ш x Г x В), мм	Без упаковки		856 x 197 x 300 866 x 196 x 301 (G)	856 x 197 x 300 866 x 196 x 301 (G)	999 x 225 x 323 1009 x 223 x 327 (G)	1115 x 235 x 343 1126 x 230 x 337 (G)
	В упаковке		952 x 283 x 389	952 x 283 x 389	1100 x 314 x 420	1187 x 301 x 417
Вес без упаковки / с упаковкой, кг			9,5 / 12	9,5 / 12	12 / 15	15,2 / 18,2
Пульт управления			YR-HQ / Поддержка проводных пультов управления (приобретаются отдельно)			
Наружный блок (Заводская маркировка)			1U09MEFFRA	1U12MEFFRA	1U18JEFFRA	1U71S2SJ2FA
Электропитание, Ф / В / Гц			1 / 230 / 50	1 / 230 / 50	1 / 230 / 50	1 / 230 / 50
Уровень звукового давления, (выс. скорость), дБ(A)			47	48	51	57
Размеры блока, (Ш x Г x В), мм			800 x 275 x 553	800 x 275 x 553	820 x 338 x 614	890 x 353 x 697
Размеры блока в упаковке, (Ш x Г x В), мм			908 x 405 x 625	908 x 405 x 625	993 x 413 x 685	1046 x 460 x 780
Вес без упаковки / с упаковкой, кг			29 / 31,5	31,5 / 34	37,8 / 41,5	49 / 52
Производитель компрессора			Panasonic	HIGHLY	Mitsubishi	Mitsubishi
Тип хладагента			R32			
Трубопроводы хладагента	Диаметр жидкостной трубы, мм (дюймы)		6,35 (1/4)	6,35 (1/4)	6,35 (1/4)	9,52 (3/8)
	Диаметр газовой трубы, мм (дюймы)		9,52 (3/8)	9,52 (3/8)	12,7 (1/2)	15,88 (5/8)
	Макс. длина / перепад высот, м		20 / 10	20 / 10	25 / 15	50 / 30
	Заводская заправка хладагента, кг		0,65	0,94	0,95	1,3
	Макс. длина трубопроводов без дополнительной заправки, м		7	7	7	5
	Дополнительная заправка, г/м		20	20	20	50
Гарантированный диапазон рабочих температур окружающего воздуха, °C	Охлаждение		-20 ~ 43	-20 ~ 43	-20 ~ 43	-20 ~ 43
	Обогрев		-20 ~ 24	-20 ~ 24	-20 ~ 24	-20 ~ 24



Кондиционер с панелью и корпусом белого цвета



Кондиционер с зеркальной панелью и корпусом темно-графитового цвета



Кондиционер с панелью и корпусом цвета белое золото (Кроме модели 24)



УПРАВЛЕНИЕ ПО WI-FI

Технология управления по Wi-Fi позволяет управлять кондиционером или группой кондиционеров по Wi-Fi с помощью смартфонов и планшетов на базе Android и iOS.



СУПЕРТИХАЯ РАБОТА

Уровень шума при работе кондиционера на сверхнизкой скорости составляет всего 20-23 дБ(А) (для моделей 9, 12).



МОЩНАЯ УФ-ЛАМПА

Мощная УФ-лампа формирует лучи длиной 254 нм. Функция предполагает эффективное воздействие, обеззараживание и дезинфекцию помещений. Технология является наиболее эффективной защитой от бактерий.



КОМПЛЕКТУЮЩИЕ И АКСЕССУАРЫ

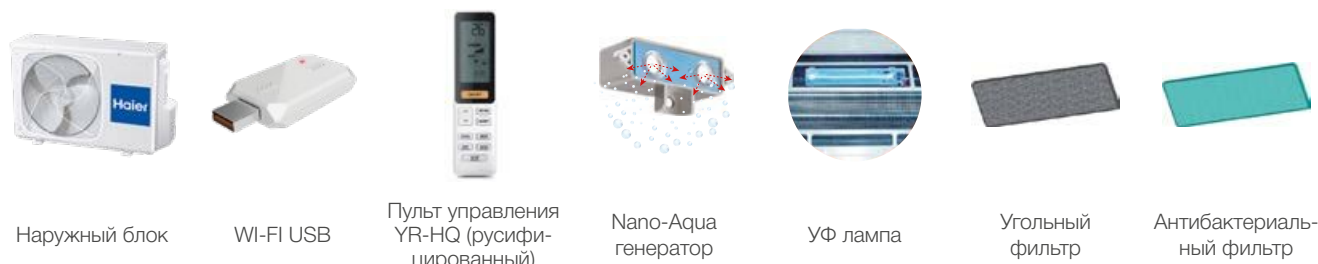

ТЕХНИЧЕСКИЕ ХАРАКТЕРИСТИКИ

Наименование модели	Внутренний блок		AS09NS5ERA-W AS09NS5ERA-G AS09NS5ERA-B	AS12NS5ERA-W AS12NS5ERA-G AS12NS5ERA-B	AS24NS3ERA-W AS24NS3ERA-G AS24NS3ERA-B
	Наружный блок		1U09BS3ERA	1U12BS3ERA	1U24GS1ERA
Мощность, номинал (мин. ~ макс.), кВт	Охлаждение		2,7 (0,8 ~ 3,4)	3,6 (1,0 ~ 4,2)	7,0 (2,2 ~ 8,5)
	Обогрев		2,8 (1,0 ~ 4,6)	3,7 (1,1 ~ 5,4)	7,5 (2,4 ~ 9,8)
Потребляемая мощность, номинал (мин. ~ макс.), кВт	Охлаждение		0,71	1,00	2,18
	Обогрев		0,68	0,95	2,20
Энергоэффективность	SEER / SCOP		6,4 / 4,0	6,1 / 4,0	6,1 / 4,0
	EER / COP		3,8 / 4,10	3,6 / 3,9	3,21 / 3,41
Класс сезонной энергоэффективности	Охлаждение / Обогрев		A++ / A+	A++ / A+	A++ / A+
Внутренний блок (Заводская маркировка)			AS09NB1HRA	AS12NB1HRA	AS24NE1HRA
Электропитание, Ф / В / Гц			1 / 230 / 50	1 / 230 / 50	1 / 230 / 50
Расход воздуха, (выс. скорости), м³/час			600	650	1200
Уровень звукового давления, (выс. / сред. / низк. / сверхнизк. скорости), дБ(А)			38 / 33 / 26 / 20	39 / 34 / 27 / 23	47 / 43 / 37 / 30
Размеры блока, (Ш x Г x В), мм	Без упаковки		855 x 204 x 280	855 x 204 x 280	1115 x 248 x 336
	В упаковке		954 x 279 x 355	954 x 279 x 355	1206 x 342 x 418
Вес без упаковки / с упаковкой, кг			10 / 12,2	10 / 12,2	16 / 19,6
Пульт управления			YR-HQ		
Наружный блок (Заводская маркировка)			1U09BE2ERA	1U12BE2ERA	1U24GR4ERA
Электропитание, Ф / В / Гц			1 / 230 / 50	1 / 230 / 50	1 / 230 / 50
Уровень звукового давления, (выс. скорость), дБ(А)			52	53	56
Размеры блока, (Ш x Г x В), мм			780 x 245 x 540	780 x 245 x 540	860 x 308 x 730
Размеры блока в упаковке, (Ш x Г x В), мм			920 x 351 x 620	920 x 351 x 620	995 x 420 x 813
Вес без упаковки / с упаковкой, кг			28,4 / 31,4	30,4 / 33,4	49 / 52
Производитель компрессора			Panasonic	Panasonic	Mitsubishi
Тип хладагента			R410A		
Трубопроводы хладагента	Диаметр жидкостной трубы, мм (дюймы)		6,35 (1/4)	6,35 (1/4)	9,52 (3/8)
	Диаметр газовой трубы, мм (дюймы)		9,52 (3/8)	9,52 (3/8)	15,88 (5/8)
	Макс. длина / перепад высот, м		15 / 10	15 / 10	25 / 15
	Заводская заправка хладагента, кг		0,9	1,2	1,6
	Макс. длина трубопроводов без дополнительной заправки, м		7	7	10
	Дополнительная заправка, г/м		20	20	50
Гарантированный диапазон рабочих температур окружающего воздуха, °C	Охлаждение		-10 ~ 43	-10 ~ 43	-25 ~ 43
	Обогрев		-15 ~ 24	-15 ~ 24	-15 ~ 24

СПЛИТ-СИСТЕМЫ СЕРИЯ LIGHTERA ON-OFF



Кондиционер с зеркальной панелью и корпусом темно-графитового цвета



Кондиционер с панелью и корпусом цвета белое золото (Кроме модели 24)



Кондиционер с панелью и корпусом белого цвета



МОДУЛЬ O₂ FRESH (ОПЦИЯ)

Обеспечивая вентиляцию, модуль O₂ Fresh гарантирует приток свежего воздуха в помещение. Объем подачи составляет 30 м³/час. Модуль O₂ Fresh устанавливается на наружный блок или крепится к стене рядом с ним. Питание поступает от платы внутреннего блока. Устройство начинает работу при запуске функции O₂ Fresh с помощью пульта ДУ. Внутренний двигатель нагнетает через фильтр наружный воздух в помещение (кроме модели 18K).



МОЩНАЯ УФ-ЛАМПА

Мощная УФ-лампа формирует лучи длиной 254 нм. Функция предполагает эффективное воздействие, обеззараживание и дезинфекцию помещений. Технология является наиболее эффективной защитой от бактерий.



Дополнительные опции

KZW-W002-модуль Wi-Fi управления	Низкотемпературная версия (-40 °С, режим охлаждения)
Модуль O ₂ Fresh-блок притока свежего воздуха, кроме модели 18K	YCJ-A002 – согласователь работы кондиционеров
	YSJ-RS002 – адаптер совмещения

КОМПЛЕКТУЮЩИЕ И АКССУАРЫ



Наружный блок



Пульт YR-HQ
(русифицированный)



Опция:
блок притока свеже-
го воздуха O₂ Fresh



УФ лампа

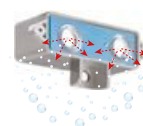

Nano-Aqua
генератор



Угольный фильтр /
Антибактериальный
фильтр



ТЕХНИЧЕСКИЕ ХАРАКТЕРИСТИКИ

Наименование модели	Внутренний блок	HSU-07HNF303/R2-W HSU-07HNF303/R2-G	HSU-09HNF303/R2-W HSU-09HNF303/R2-G	HSU-12HNF303/R2-W HSU-12HNF303/R2-B	HSU-18HNF303/R2-W HSU-18HNF303/R2-B	HSU-24HNF203/R2-W HSU-24HNF203/R2-B
	Наружный блок	HSU-07HUN403/R2	HSU-09HUN203/R2	HSU-12HUN203/R2	HSU-18HUN303/R2	HSU-24HUN303/R2
Мощность, номинал, кВт	Охлаждение	2,1	2,6	3,3	5,1	7,1
	Обогрев	2,1	2,6	3,5	5,1	7,2
Потребляемая мощность, номинал, кВт	Охлаждение	0,65	0,8	1,02	1,59	2,2
	Обогрев	0,58	0,7	0,96	1,41	2,11
Энергоэффективность	EER / COP	3,21 / 3,62	3,25 / 3,71	3,22 / 3,62	3,21 / 3,62	3,21 / 3,41
Класс энергоэффективности	Охлаждение /	A / A	A / A	A / A	A / A	A / A
	Обогрев					
Внутренний блок (Заводская маркировка)		AS07NA3HAA	AS09NA3HAA	AS12NA3HAA	AS18ND3HAA	AS24NE8HAA
Электропитание, Ф / В / Гц		1 / 230 / 50	1 / 230 / 50	1 / 230 / 50	1 / 230 / 50	1 / 230 / 50
Расход воздуха, (выс. скорость), м ³ /час		450	500	600	900	1200
Уровень звукового давления, (выс. / сред. / низк. / верхн. скорост.), дБ(А)		35 / 33 / 31 / 23	35 / 33 / 31 / 23	37 / 34 / 32 / 26	44 / 40 / 37 / 31	48 / 45 / 42 / 35
Размеры блока, (Ш x Г x В), мм	Без упаковки	810 x 204 x 280	810 x 204 x 280	855 x 204 x 280	997 x 235 x 322	1115 x 243 x 336
	С упаковкой	909 x 279 x 355	909 x 279 x 355	954 x 279 x 355	1085 x 329 x 403	1206 x 342 x 418
Вес без упаковки / с упаковкой, кг		9,6 / 11,9	9,7 / 12	10,2 / 12,5	13,4 / 15,5	15,9 / 19
Пульт управления		YR-HQ				
Наружный блок (Заводская маркировка)		1U07OR5EAA	1U09OR4EAA	1U12OR4EAA	1U18BR4EAA	1U24RF3EAA
Электропитание, Ф / В / Гц		1 / 230 / 50	1 / 230 / 50	1 / 230 / 50	1 / 230 / 50	1 / 230 / 50
Уровень звукового давления, (выс. скорость), дБ(А)		50	52	53	54	55
Размеры блока, (Ш x Г x В), мм	Без упаковки	696 x 256 x 432	696 x 256 x 432	696 x 256 x 432	780 x 245 x 540	890 x 353 x 697
	С упаковкой	810 x 354 x 490	810 x 354 x 490	810 x 354 x 490	920 x 351 x 620	1046 x 460 x 780
Вес без упаковки / с упаковкой, кг		22 / 24,6	25,6 / 28,2	27 / 29	35,2 / 39,2	57 / 62
Производитель компрессора		QingAn	QingAn	QingAn	Mitsubishi	HIGHLY
Тип хладагента		R410A				
Трубопроводы хладагента	Диаметр жидкостной трубы, мм (дюймы)	6,35 (1/4)	6,35 (1/4)	6,35 (1/4)	6,35 (1/4)	6,35 (1/4)
	Диаметр газовой трубы, мм (дюймы)	9,52 (3/8)	9,52 (3/8)	9,52 (3/8)	12,7 (1/2)	15,88 (5/8)
	Макс. длина / перепад высот, м	15 / 10	15 / 10	15 / 10	25 / 15	25 / 15
	Заводская заправка хладагента, кг	0,48	0,68	0,73	1,35	1,65
	Макс. длина трубопроводов без дополнительной заправки, м	7	7	7	7	7
	Дополнительная заправка, г/м	20	20	20	20	20
Гарантированный диапазон рабочих температур окружающего воздуха, °C	Охлаждение	18 ~ 43	18 ~ 43	18 ~ 43	18 ~ 43	18 ~ 43
	Обогрев	-7 ~ 24	-7 ~ 24	-7 ~ 24	-7 ~ 24	-7 ~ 24



-20 °C — РЕЖИМ ОБОГРЕВА

Стабильная работа в режиме Обогрева до -20 °C. Для возможности эксплуатации кондиционера в расширенном диапазоне рабочих температур в режиме охлаждения конструкция наружного блока соответствующим образом оптимизирована. Нижняя панель блока с рядными отверстиями для дренажа позволяет предотвратить остановку блока в результате замерзания дренажной системы. Особая программа подогрева картера компрессора обеспечивает безаварийный запуск кондиционера в условиях низких температур. Оптимизированный теплообменник конденсатора позволяет сократить потери давления и уменьшить обледенение теплообменника.

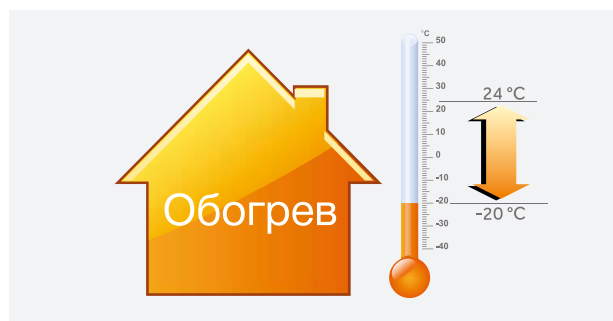

МОДУЛЬ O₂ FRESH (ОПЦИЯ)

Обеспечивая вентиляцию, модуль O₂ Fresh гарантирует приток свежего воздуха в помещение. Объем подачи составляет 30 м³/час. Модуль O₂ Fresh устанавливается на наружный блок или крепится к стене рядом с ним. Питание поступает от платы внутреннего блока. Устройство начинает работу при запуске функции O₂ Fresh с помощью пульта ДУ. Внутренний двигатель нагнетает через фильтр наружный воздух в помещение. (Кроме моделей 18K)



МОЩНАЯ УФ-ЛАМПА

Мощная УФ-лампа формирует лучи длиной 254 нм. Функция предполагает эффективное воздействие, обеззараживание и дезинфекцию помещений. Технология является наиболее эффективной защитой от бактерий.



КОМПЛЕКТУЮЩИЕ И АКСЕССУАРЫ



Наружный блок



Ультрафиолетовая лампа



YR-HFA (русифицированный)



Антибактериальный фильтр



Опция: WI-FI USB



Опция: блок притока свежего воздуха O₂ Fresh (Кроме моделей 18K)



ТЕХНИЧЕСКИЕ ХАРАКТЕРИСТИКИ

Наименование модели	Внутренний блок	AS25NHPHRA	AS35NHPHRA	AS50NHPHRA	AS70NHPHRA
	Наружный блок	1U25NHP1FRA	1U35NHP1FRA	1U50NHPFRA	1U70NHPFRA
Мощность, номинал, кВт	Охлаждение	2,7 (1,2 ~ 3,2)	3,4 (1,0 ~ 3,6)	5,0 (1,3 ~ 5,8)	7,0 (2,2 ~ 8,5)
	Обогрев	2,9 (0,9 ~ 3,7)	3,9 (1,4 ~ 4,2)	5,2 (1,4 ~ 6,0)	8,1 (2,4 ~ 10,0)
Потребляемая мощность, номинал, кВт	Охлаждение	0,81	1,06	1,46	2,16
	Обогрев	0,78	1,05	1,4	2,18
Энергоэффективность	EER / COP	3,3 / 3,7	3,21 / 3,7	3,41 / 3,71	3,23 / 3,71
Класс энергоэффективности	Охлаждение / Обогрев	A / A	A / A	A / A	A / A
Внутренний блок (Заводская маркировка)		AS09NACHRA	AS12NBCHRA	AS18NDDHRA	AS24NEDHRA
Электропитание, Ф / В / Гц		1 / 230 / 50	1 / 230 / 50	1 / 230 / 50	1 / 230 / 50
Расход воздуха, (выс. скорость), м ³ /час		500	600	900	1200
Уровень звукового давления, (выс. / сред. / низк. / сверхнизк. скорость), дБ(А)		35 / 33 / 31 / 24	37 / 34 / 32 / 24	44 / 40 / 35 / 30	47 / 43 / 37 / 30
Размеры блока, (Ш x Г x В), мм	Без упаковки	810 x 204 x 280	855 x 204 x 280	997 x 235 x 322	1115 x 248 x 336
	С упаковкой	909 x 279 x 355	954 x 279 x 355	1085 x 329 x 403	1205 x 342 x 418
Вес без упаковки / с упаковкой, кг		9,6 / 11,7	9,8 / 12	13 / 16	16 / 19,6
Пульт управления		YR-HFA*			
Наружный блок (Заводская маркировка)		1U09YRMFRA	1U12YRMFRA	1U18MEEFRA	1U24REEFRA
Электропитание, Ф / В / Гц		1 / 230 / 50	1 / 230 / 50	1 / 230 / 50	1 / 230 / 50
Уровень звукового давления, (выс. скорость), дБ(А)		51	52	53	52
Размеры блока, (Ш x Г x В), мм	Без упаковки	700 x 245 x 544	700 x 245 x 544	800 x 275 x 553	890 x 353 x 697
	С упаковкой	845 x 320 x 593	845 x 320 x 593	908 x 405 x 625	1046 x 460 x 780
Вес без упаковки / с упаковкой, кг		23,9 / 26	23,9 / 26	32,7 / 36,5	47,3 / 52,3
Производитель компрессора		Sanyo	HIGHLY	HIGHLY	HIGHLY
Тип хладагента		R32			
Трубопроводы хладагента	Диаметр жидкостной трубы, мм (дюймы)	6,35 (1/4)	6,35 (1/4)	6,35 (1/4)	6,35 (1/4)
	Диаметр газовой трубы, мм (дюймы)	9,52 (3/8)	9,52 (3/8)	12,7 (1/2)	12,7 (1/2)
	Макс. длина / перепад высот, м	15 / 10	15 / 10	25 / 15	25 / 15
	Заводская заправка хладагента, кг	0,46	0,5	0,9	1,2
	Макс. длина трубопроводов без дополнительной заправки, м	7	7	7	7
	Дополнительная заправка, г/м	20	20	20	20
Гарантированный диапазон рабочих температур окружающего воздуха, °C	Охлаждение	18 ~ 43			
	Обогрев	-20 ~ 24			

* Модели AS50NHPHRA и AS70NHPHRA имеют поддержку проводных пультов управления (приобретаются отдельно)

СПЛИТ-СИСТЕМЫ СЕРИЯ FAMILY ON-OFF



УПРАВЛЕНИЕ ПО WI-FI (ОПЦИЯ)

Технология управления по Wi-Fi позволяет управлять кондиционером или группой кондиционеров по Wi-Fi с помощью смартфонов и планшетов на базе Android и iOS.



СВЕРХДЛИННЫЙ ВОЗДУШНЫЙ ПОТОК

Внутренний блок оснащен высокоэффективным, мощным электродвигателем вентилятора, который обеспечивает подачу воздуха на расстояние до 12 м.



РЕЖИМ INTELLIGENT AIR

Для комфортного и безопасного кондиционирования воздуха в помещении в режиме охлаждения воздушный поток направляется вдоль плоскости потолка, а в режиме обогрева теплый воздушный поток направляется почти вертикально вниз.



РЕЖИМ ПОВЫШЕННОЙ МОЩНОСТИ «TURBO»

Этот режим позволяет быстро создать комфортные условия даже тогда, когда температура в помещении далека от идеальной. При включении режима «Turbo» вентилятор внутреннего блока начинает работать на сверхвысокой скорости, охлаждая или нагревая воздух с повышенной интенсивностью. После достижения комфортных условий кондиционер автоматически переходит в обычный режим работы.



НИЗКОТЕМПЕРАТУРНАЯ ВЕРСИЯ (ОПЦИЯ)

Опциональный низкотемпературный комплект обеспечивает эффективную работу кондиционера при низких наружных температурах (до -40 °C) в режиме охлаждения.



СОГЛАСОВАТЕЛЬ РАБОТЫ ДВУХ КОНДИЦИОНЕРОВ (ОПЦИЯ)

Согласователь работы двух кондиционеров предназначен для обеспечения их функционирования в режиме Ведущий / Ведомый, позволяя повысить надежность системы кондиционирования, что чрезвычайно важно для телекоммуникационных объектов.

КОМПЛЕКТУЮЩИЕ И АКСЕССУАРЫ

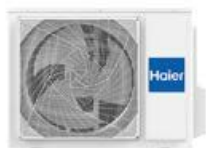

Наружный блок



Пульт управления
YR-HE
(русифицированный)



Опция:
Wi-Fi USB



Согласователь работы двух
кондиционеров (опция)



ТЕХНИЧЕСКИЕ ХАРАКТЕРИСТИКИ

Наименование модели	Внутренний блок		HSU-30HNN03/R2-W	HSU-36HNN03/R2
	Наружный блок		HSU-30HUN03/R2	HSU-36HUN03/R2
Мощность, номинал, кВт	Охлаждение		9,0	11,0
	Обогрев		9,8	11,3
Потребляемая мощность, номинал, кВт	Охлаждение		2,70	3,425
	Обогрев		2,58	3,13
Энергоэффективность	EER / COP		3,33 / 3,8	3,21 / 3,61
Класс энергоэффективности	Охлаждение / Обогрев		A / A	A / A
Внутренний блок (Заводская маркировка)			AS36NF1HAA	AS36NF1HAA
Электропитание, Ф / В / Гц			1 / 230 / 50	1 / 230 / 50
Расход воздуха, (выс. скорость), м³/час			1500	1700
Уровень звукового давления, (выс. / сред. / низк. / сверхнизк. скорость), дБ(A)			52 / 50 / 48 / 43	52 / 49 / 46 / 43
Размеры блока (Ш x Г x В), мм	Без упаковки		1316 x 275 x 365	1316 x 275 x 365
	С упаковкой		1418 x 478 x 402	1418 x 478 x 402
Вес без упаковки / с упаковкой, кг			20,9 / 25,2	23 / 26
Пульт управления			YR-HE	
Наружный блок (Заводская маркировка)			1U30HR4EAA	1U36HF3EAA
Электропитание, Ф / В / Гц			1 / 230 / 50	1 / 230 / 50
Уровень звукового давления, (выс. скорость), дБ(A)			61	60
Размеры блока, (Ш x Г x В), мм	Без упаковки		948 x 340 x 840	948 x 340 x 840
	С упаковкой		1065 x 399 x 912	1090 x 410 x 935
Вес без упаковки / с упаковкой, кг			71,9 / 77	81,5 / 84,5
Производитель компрессора			Hitachi	Hitachi
Тип хладагента			R410A	
Трубопроводы хладагента	Диаметр жидкостной трубы, мм (дюймы)		9,52	9,52
	Диаметр газовой трубы, мм (дюймы)		15,88	19,05
	Макс. длина / перепад высот, м		25 / 15	25 / 15
	Заводская заправка хладагента, кг		2,8	2,65
	Макс. длина трубопроводов без дополнительной заправки, м		7	7
Дополнительная заправка, г/м			50	50
Гарантированный диапазон рабочих температур окружающего воздуха, °C	Охлаждение		18 ~ 43	18 ~ 43
	Обогрев		-7 ~ 24	-7 ~ 24



«SELF CLEAN» ИДЕАЛЬНАЯ ГИГИЕНА ТЕПЛООБМЕННИКА КОНДИЦИОНЕРА

Инновационная технология очистки предполагает удаление микробов, бактерий, грибка и других вредных микроорганизмов, со временем накапливающихся на поверхности теплообменника с помощью процесса терморасширения. После активации функции очистки, кондиционер намораживает небольшой слой инея на теплообменнике. Затем, при оттаивании жидкость выталкивается вместе с грязью, очищая теплообменник. Данная функция предусмотрена во внутреннем блоке, а также наружном блоке только для моделей 7-9-12K.



Высокоэффективная очистка теплообменника

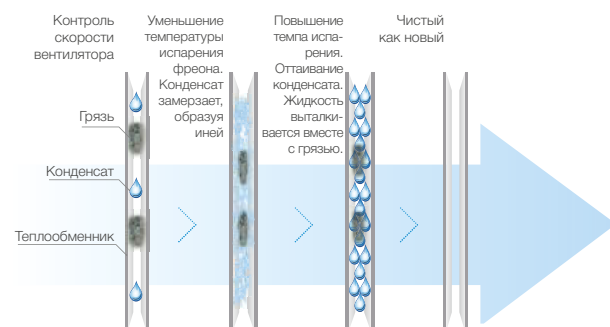

СВЕРХТИХАЯ РАБОТА

Уровень шума при работе кондиционера на сверхнизкой скорости составляет всего 23—24 дБ(А) (для моделей 7, 9, 12).



КОМФОРТНЫЙ СОН

Специальная программа контролирует температуру воздуха в помещении для создания наиболее благоприятных условий для сна.

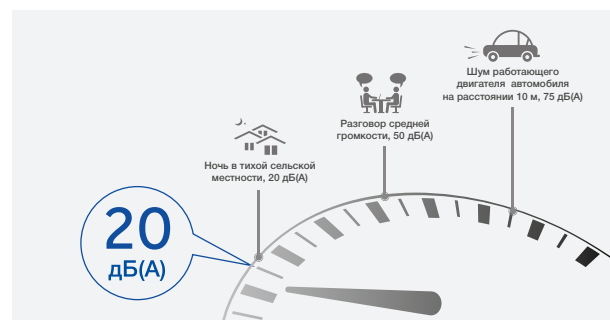

КОМПЛЕКТУЮЩИЕ И АКСЕССУАРЫ



Наружный блок



YR-HFA
(русифицированный)



Антибактериальный фильтр



ТЕХНИЧЕСКИЕ ХАРАКТЕРИСТИКИ

Наименование модели	Внутренний блок	AS07TL5HRA	AS09TL4HRA	AS12TL4HRA	AS18TL4HRA	AS24TL4HRA
	Наружный блок	1U07TL5FRA	1U09TL4FRA	1U12TL4FRA	1U18TL4FRA	1U24TL4FRA
Мощность, номинал, кВт	Охлаждение	2,05 (1,0 ~ 2,6)	2,7 (1,2 ~ 3,2)	3,4 (1,0 ~ 3,6)	5,0 (1,3 ~ 5,8)	7,0 (2,2 ~ 8,5)
	Обогрев	2,1 (1,1 ~ 2,7)	2,9 (0,9 ~ 3,7)	3,9 (1,4 ~ 4,2)	5,2 (1,4 ~ 6,0)	8,1 (2,4 ~ 10,0)
Потребляемая мощность, номинал, кВт	Охлаждение	0,64	0,815	1,06	1,46	2,16
	Обогрев	0,58	0,78	1,05	1,4	2,18
Энергоэффективность	EER / COP	3,21 / 3,61	3,3 / 3,7	3,21 / 3,7	3,41 / 3,71	3,23 / 3,71
Класс энергоэффективности	Охлаждение / Обогрев	A / A	A / A	A / A	A / A	A / A
Внутренний блок (Заводская маркировка)		AS07THNHRA	AS09THNHRA	AS12TBNHRA	AS18TDDHRA	AS24TEDHRA
Электропитание, Ф / В / Гц		1 / 230 / 50				
Расход воздуха, (выс. скорость), м³/час		450				
Уровень звукового давления, (выс. / сред. / низк. / сверхнизк. скорость), дБ(A)		36 / 34 / 30 / 24				
Размеры блока, (Ш x Г x В), мм	Без упаковки	708 x 190 x 263	708 x 190 x 263	865 x 200 x 290	1008 x 225 x 318	1125 x 240 x 335
	С упаковкой	786 x 270 x 348	786 x 270 x 348	954 x 279 x 355	1085 x 329 x 403	1206 x 342 x 418
Вес без упаковки / с упаковкой, кг		7,3 / 9				
Пульт управления		YR-HFA*				
Наружный блок (Заводская маркировка)		1U07ORNFRA	1U09YRMFRA	1U12YRMFRA	1U18MEGFRA	1U24REEFRA
Электропитание, Ф / В / Гц		1 / 230 / 50				
Уровень звукового давления, (выс. скорость), дБ(A)		53				
Размеры блока, (Ш x Г x В), мм	Без упаковки	696 x 256 x 432	700 x 245 x 544	700 x 245 x 544	800 x 275 x 553	890 x 353 x 697
	С упаковкой	848 x 363 x 515	845 x 320 x 593	845 x 320 x 593	908 x 405 x 625	1046 x 460 x 780
Вес без упаковки / с упаковкой, кг		20 / 23				
Производитель компрессора		Qingan				
Тип хладагента		R32				
Трубопроводы хладагента	Диаметр жидкостной трубы, мм (дюймы)	6,35 (1/4)	6,35 (1/4)	6,35 (1/4)	6,35 (1/4)	6,35 (1/4)
	Диаметр газовой трубы, мм (дюймы)	9,52 (3/8)	9,52 (3/8)	9,52 (3/8)	12,7 (1/2)	12,7 (1/2)
	Макс. длина / перепад высот, м	15 / 10	15 / 10	15 / 10	25 / 15	25 / 15
	Заводская заправка хладагента, кг	0,38	0,46	0,5	0,9	1,2
	Макс. длина трубопроводов без дополнительной заправки, м	7	7	7	7	7
	Дополнительная заправка, г/м	20	20	20	20	20
Гарантированный диапазон рабочих температур окружающего воздуха, °C	Охлаждение	18 ~ 43				
	Обогрев	-15 ~ 24				

* Модели AS18TL4HRA и AS24TL4HRA имеют поддержку проводных пультов управления (приобретаются отдельно)



СПИРАЛЬНЫЙ ВОЗДУШНЫЙ ПОТОК

Благодаря особому спиральному дизайну формируется восходящий поток. Таким образом холодный воздух не попадает на человека, а распределение температуры в помещении становится более равномерным.



СВЕРХТИХАЯ РАБОТА

Уровень шума при работе кондиционера на сверхнизкой скорости составляет всего 26 дБ(А) (для моделей 7, 9).



КОМФОРТНЫЙ СОН

Специальная программа контролирует температуру воздуха в помещении для создания наиболее благоприятных условий для сна.

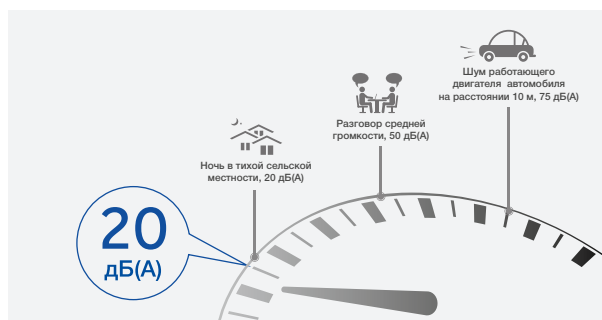

КОМПЛЕКТУЮЩИЕ И АКСЕССУАРЫ



Наружный блок



YR-HFA
(русифицированный)



Антибактериальный фильтр



ТЕХНИЧЕСКИЕ ХАРАКТЕРИСТИКИ

Наименование модели	Внутренний блок	HSU-07HPL03/R3(IN)	HSU-09HPL03/R3(IN)	HSU-12HPL03/R3(IN)	HSU-18HPL03/R3(IN)	HSU-24HPL03/R3(IN)
	Наружный блок	HSU-07HPL03/R3(OUT)	HSU-09HPL03/R3(OUT)	HSU-12HPL03/R3(OUT)	HSU-18HPL03/R3(OUT)	HSU-24HPL03/R3(OUT)
Мощность, номинал, кВт	Охлаждение	2,1	2,5	3,4	5,2	6,8
	Обогрев	2,2	2,5	3,5	5,4	7,1
Потребляемая мощность, номинал, кВт	Охлаждение	0,65	0,775	1,06	1,62	2,12
	Обогрев	0,605	0,69	0,97	1,495	1,965
Энергоэффективность	EER / COP	3,22 / 3,63	3,21 / 3,61	3,21 / 3,61	3,21 / 3,61	3,21 / 3,61
Класс энергоэффективности	Охлаждение /	A / A	A / A	A / A	A / A	A / A
	Обогрев					
Внутренний блок (Заводская маркировка)		AS07PHAA	AS09PHAA	AS12PBAHA	AS18PDAHA	AS24PDAHA
Электропитание, Ф / В / Гц		1 / 230 / 50	1 / 230 / 50	1 / 230 / 50	1 / 230 / 50	1 / 230 / 50
Расход воздуха, (выс. скорость), м³/час		450	450	600	900	1000
Уровень звукового давления, (выс. / сред. / низк. / сверхнизк. скорость), дБ(А)		36 / 33 / 31 / 26	36 / 33 / 31 / 26	37 / 34 / 32 / 27	44 / 40 / 37 / 31	48 / 45 / 42 / 32
Размеры блока, (Ш x Г x В), мм	Без упаковки	700 x 190 x 265	700 x 190 x 265	805 x 200 x 290	975 x 220 x 320	975 x 220 x 320
	С упаковкой	771 x 273 x 341	771 x 273 x 341	874 x 270 x 363	1050 x 301 x 397	1050 x 301 x 397
Вес без упаковки / с упаковкой, кг		7,1 / 8,9	7,3 / 9	9,2 / 11,5	11,6 / 14,4	11,6 / 14,4
Пульт управления		YR-HQ				
Наружный блок (Заводская маркировка)		1U07ORAFAA	1U09ORAFAA	1U12ORAFAA	1U18MRAFAA	1U24RRAFAA
Электропитание, Ф / В / Гц		1 / 230 / 50	1 / 230 / 50	1 / 230 / 50	1 / 230 / 50	1 / 230 / 50
Уровень звукового давления, (выс. скорость), дБ(А)		49	54	54	54	55
Размеры блока, (Ш x Г x В), мм	Без упаковки	696 x 256 x 432	696 x 256 x 432	696 x 256 x 432	800 x 275 x 553	890 x 353 x 697
	С упаковкой	810 x 354 x 490	810 x 354 x 490	810 x 354 x 490	908 x 405 x 625	1046 x 460 x 780
Вес без упаковки / с упаковкой, кг		20,9 / 22,5	22,4 / 24	26 / 28,3	35,5 / 40	55,2 / 60
Производитель компрессора		Rechi	Rechi	Rechi	Rechi	Rechi
Тип хладагента		R32				
Трубопроводы хладагента	Диаметр жидкостной трубы, мм (дюймы)	6,35 (1/4)	6,35 (1/4)	6,35 (1/4)	6,35 (1/4)	6,35 (1/4)
	Диаметр газовой трубы, мм (дюймы)	9,52 (3/8)	9,52 (3/8)	9,52 (3/8)	12,7 (1/2)	15,88 (5/8)
	Макс. длина / перепад высот, м	15 / 10	15 / 10	15 / 10	25 / 15	25 / 15
	Заводская заправка хладагента, кг	0,38	0,56	0,68	1,03	1,3
	Макс. длина трубопроводов без дополнительной заправки, м	7	7	7	7	7
	Дополнительная заправка, г/м	20	20	20	20	20
Гарантированный диапазон рабочих температур окружающего воздуха, °C	Охлаждение	18 ~ 43	18 ~ 43	18 ~ 43	18 ~ 43	18 ~ 43
	Обогрев	-7 ~ 24	-7 ~ 24	-7 ~ 24	-7 ~ 24	-7 ~ 24



СПЛИТ-СИСТЕМЫ СЕРИЯ LEADER-A



-30° ЗАВОДСКОЙ НИЗКОТЕМПЕРАТУР- НЫЙ КОМПЛЕКТ

Кондиционер адаптирован для работы при низких температурах наружного воздуха в режиме охлаждения (-30 °C).



СОГЛАСОВАТЕЛЬ РАБОТЫ КОНДИЦИО- НЕРОВ — YSJ-A002 (ОПЦИОНАЛЬНО)

Опционально кондиционеры могут быть оснащены согласователем работы YSJ-A002, который позволяет координировать работу двух кондиционеров в режиме ведущих / ведомый.



КОМПЛЕКТУЮЩИЕ И АКСЕССУАРЫ



Наружный блок



Пульт управления
YR-HE
(русифицированный)



Опция:
WI-FI USB









ТЕХНИЧЕСКИЕ ХАРАКТЕРИСТИКИ

Наименование модели	Внутренний блок	AS12TL4HRA-A	AS18TL4HRA-A	AS24TL4HRA-A
	Наружный блок	1U12TL4FRA-A	1U18TL4FRA-A	1U24TL4FRA-A
Мощность, номинал, кВт	Охлаждение	3,5 (0,8 ~ 3,7)	5,0 (1,3 ~ 5,8)	7,0 (2,2 ~ 8,5)
	Обогрев	3,6 (0,8 ~ 4,2)	5,2 (1,4 ~ 6,0)	8,1 (2,4 ~ 10,0)
Потребляемая мощность, номинал, кВт	Охлаждение	1,09	1,46	2,16
	Обогрев	0,995	1,4	2,18
Энергоэффективность	SEER / EER	3,21	3,41	3,23
	SCOP / COP	3,61	3,71	3,71
Класс энергоэффективности	Охлаждение / Обогрев	A / A	A / A	A / A
Внутренний блок (Заводская маркировка)		AS12TA2HRA	AS18TD2HRA	AS24TD2HRA
Электропитание, Ф / В / Гц		1 / 230 / 50	1 / 230 / 50	1 / 230 / 50
Расход воздуха, (выс. скорость), м³/час		600	900	1200
Уровень звукового давления, (выс. / сред. / низк. / сверхнизк. скорость), дБ(A)		37 / 33 / 29 / 24	44 / 40 / 35 / 28	47 / 43 / 37 / 30
Размеры блока, (Ш x Г x В), мм	Без упаковки	820 x 195 x 280	1008 x 225 x 318	1125 x 240 x 335
	С упаковкой	909 x 279 x 355	1085 x 329 x 403	1206 x 342 x 418
Вес без упаковки / с упаковкой, кг		8,2 / 10,5	11,6 / 14,4	14 / 17,5
Пульт управления		YR-HE		
Наружный блок (Заводская маркировка)		1U12BE8ERA	1U18EE8ERA	1U24RE8ERA
Электропитание, Ф / В / Гц		1 / 230 / 50	1 / 230 / 50	1 / 230 / 50
Уровень звукового давления, (выс. скорость), дБ(A)		50	53	52
Размеры блока, (Ш x Г x В), мм	Без упаковки	700 x 245 x 544	800 x 275 x 553	890 x 353 x 697
	С упаковкой	845 x 320 x 593	954 x 409 x 625	1046 x 460 x 780
Вес без упаковки / с упаковкой, кг		22,8 / 25,3	32,7 / 36,5	47,3 / 52,3
Производитель компрессора		HIGHLY	HIGHLY	HIGHLY
Тип хладагента		R32		
Трубопроводы хладагента	Диаметр жидкостной трубы, мм (дюймы)	6,35 (1/4)	6,35 (1/4)	6,35 (1/4)
	Диаметр газовой трубы, мм (дюймы)	9,52 (3/8)	12,7 (1/2)	12,7 (1/2)
	Макс. длина / перепад высот, м	15 / 10	25 / 15	25 / 15
	Макс. длина трубопроводов без дополнительной заправки, м	7	7	7
	Дополнительная заправка, г/м	20	20	20
Гарантированный диапазон рабочих температур окружающего воздуха, °C	Охлаждение	21 ~32 (внутри) / -30 ~ 43 (снаружи)		
	Обогрев	10 ~27 (внутри) / -15 ~ 24 (снаружи)		

Внимание!!! Информация об электроподключениях кондиционеров серии Leader-A представлена в инструкции пользователя, которую можно скачать на сайте haierproff.ru

СИСТЕМЫ УПРАВЛЕНИЯ

Внешний вид	Модель	Тип управления
	YR-HQ	<ul style="list-style-type: none"> • Вкл. / Выкл., выбор рабочего режима, скорости вентилятора, установка температуры. • Индивидуальное управление. • 5 скорости вентилятора. • Регулирование горизонтальных / вертикальных жалюзи. • Время & Таймер. • Функция Health (Здоровье). Управление блоком притока свежего воздуха O₂ Fresh (опция). Управление УФ-лампой. • Режим «Авто». Изменение температуры воздуха в режиме «Авто». • Индикация статуса каждого режима работы. • Подсветка. • Блокировка клавиш. • Отображение температуры наружного воздуха. • Отображение значение потребляемой мощности.
	YR-HE	<ul style="list-style-type: none"> • Вкл. / Выкл., выбор рабочего режима, скорости вентилятора, установка температуры. • Индивидуальное управление. • 5 скоростей вентилятора. • Время & Таймер. • Блокировка клавиш.
	YR-HFA	<ul style="list-style-type: none"> • Вкл. / Выкл., выбор рабочего режима, скорости вентилятора, установка температуры. • Индивидуальное управление. • 5 скоростей вентилятора. • Время & Таймер. • Блокировка клавиш. • Технология I-Feel
	YR-E16A YR-E16B	<ul style="list-style-type: none"> • Вкл. / Выкл., Рабочий режим, скорость вентилятора, установка температуры, режим свинга. • Управление одним блоком или группой блоков (до 16 ед.). • Большие кнопки. • Режим энергосбережения. • Защита от детей. • Отображение температуры по шкале Цельсия и Фаренгейта (точность +0,5 °C). • Часы и недельный таймер. • Отображение кода неисправностей. • Регулирование статического давления.
	YR-E17	<ul style="list-style-type: none"> • Включение / Выключение, выбор Рабочего режима, скорость вентилятора, установка температуры, режим свинга (качание жалюзи). • Управление одним блоком или группой блоков (до 16 ед.). • Простой и интеллектуальный дизайн. • Компактные размеры и узкий профиль: 86 x 86 x 13,5 мм. • Часы и недельный таймер. • Сенсорные кнопки с подсветкой. • Простой монтаж, дружественный интерфейс.
	HW-BA101ABT	<ul style="list-style-type: none"> • Индивидуальное и групповое управление (16 внутренних блоков макс.) • Сенсорный экран • Черный корпус из закаленного стекла, дисплей с иконками с LED подсветкой • Базовые возможности управления: вкл./выкл., режим работы, режим работы вентилятора, осушение, автоматический режим. • Встроенный ИК приемник для дистанционного управления (при использовании с канальными внутренними блоками)
	Модуль Wi-Fi управления	<ul style="list-style-type: none"> • Управление по Интернет с помощью мобильного телефона или планшета. • Вкл. / Выкл., выбор рабочего режима, скорости вентилятора, установка температуры. • 4 скорости вентилятора. • Регулирование горизонтальных / вертикальных жалюзи. • Время & Таймер. • 4 варианта ночного режима. • Функция Health (Здоровье). Управление блоком притока свежего воздуха O₂ Fresh (опция). Управление УФ-лампой. • Индикация аварий. • Создание индивидуальных программ управления кондиционером.

СОГЛАСОВАТЕЛИ РАБОТЫ

Внешний вид	Модель	Основные функции
	<p>Согласователь работы кондиционеров YCJ-A002</p>	<ul style="list-style-type: none"> • Работа двух кондиционеров в режиме Ведущий / Ведомый. В случае аварии одного из блоков автоматически включается резервный блок. • При снятии аварийной ситуации блоки возвращаются на стандартный режим переключения. • Имеется два пороговых значения температуры в помещении, когда даже при отсутствии аварии автоматически включается резервный блок (например, если один блок не справляется с нагрузкой). • RS-485 протокол через клеммы (B, A), для внешнего центрального управления. • Интеграция кондиционера в существующую систему автоматизации. • Равномерное распределение времени работы двух кондиционеров. Сплит системы могут чередовать свое включение через 8, 10, 12 и 24 часа. • При переключении предыдущий блок имеет задержку включения еще в течение получаса. • Включение и выключение кондиционера с помощью сухого контакта. • Аварийный сухой контакт. • Интеграция в BMS-систему. • Гальванически развязанный, нормально замкнутый сигнал отсутствия аварии. В случае аварии одного из кондиционеров или пропадания электропитания контакт размыкается. • YCJ-A002 можно использовать совместно со следующими внутренними блоками: AS-12TA2HRA-A, AS-18TD2HRA-A, AS-24TD2HRA-A.
	<p>Согласователь работы 2-х кондиционеров YCJ-RS002</p>	<ul style="list-style-type: none"> • Обеспечивает равномерную выработку ресурса рабочих и резервных кондиционеров. • Обеспечивает автоматический перезапуск кондиционеров при случайном прекращении и восстановлении электропитания. • Выполняет автоматическое управление технологической системой кондиционирования, включающей 2 кондиционера. • Включает в работу все кондиционеры, если температура выше установленной и нет предпосылок к снижению. • Исключает несанкционированное (случайное) отключение кондиционеров с индивидуального пульта управления. • Обеспечивает индикацию состояния кондиционеров. • Измеряет температуру воздуха в кондиционируемом помещении. • Возможность использовать любой из кондиционеров в качестве базового. • Возможность работы с кондиционерами Haier без дополнительных устройств сопряжения. • Отсутствие необходимости во внешнем источнике питания. • Управление воздушным потоком кондиционера. • Наличие гальванической развязки между подключаемыми кондиционерами.
	<p>Согласователь работы кондиционеров от 2 до 4 внутренних блоков YCJ-RS004</p>	<ul style="list-style-type: none"> • Комплекс состоит из одного согласователя YCJ-RS004 + YCJ-R001* кол-во подключенных кондиционеров в одном помещении. • Подключение кондиционеров к согласователю осуществляется с помощью блоков YCJ-R001. • Согласователь обеспечивает гальваническую развязку между кондиционерами. • Не имеет источников внешнего питания. • Максимальная длина соединительных проводов между кондиционером и блоком управления может достигать до 5 метров (при гарантированном сохранении работоспособности). <p>СИСТЕМА УПРАВЛЕНИЯ ОБЕСПЕЧИВАЕТ:</p> <ul style="list-style-type: none"> • Контроль работы кондиционеров. • Выравнивание моторесурса. • Индикацию ошибок всех подключенных кондиционеров. • Переключение на исправный в случае аварии рабочего кондиционера. • Определение верхнего предела температуры в помещении 28 или 32 градуса Цельсия. • Ступенчатое включение дополнительных кондиционеров с учетом их наработки при повышении температуры выше заданной. • Задание интервала переключения 12 или 24 часа на кондиционеры с меньшей наработкой. • Сообщение о нормальной работе комплекса, либо 3-х видах аварийных ситуаций через группу сухих контактов для внешнего контроля работы оборудования. • Светодиодная индикация состояния каждого кондиционера на корпусе YCJ-RS004.

ГАБАРИТНЫЕ РАЗМЕРЫ

НАРУЖНЫЕ БЛОКИ

1U09TL4FRA, 1U12TL4FRA, 1U25NHPFRA,
1U35NHPFRA, 1U25NHP1FRA, 1U35NHP1FRA,
1U12TL4FRA-A

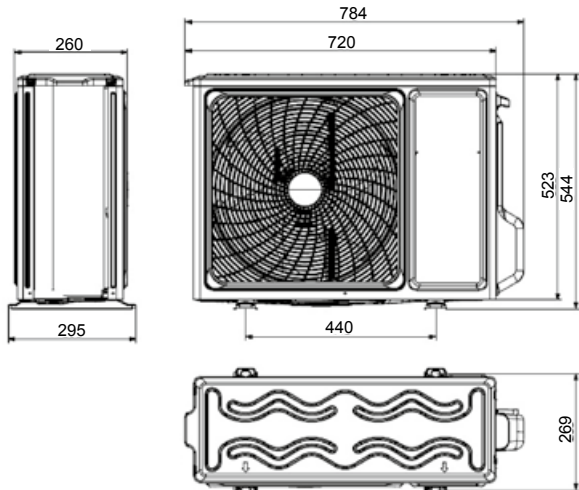

1U09BS3ERA, 1U12BS3ERA, 1U18BR4EAA,
HSU-18HUN303/R2, 1U12BE8ERA-A

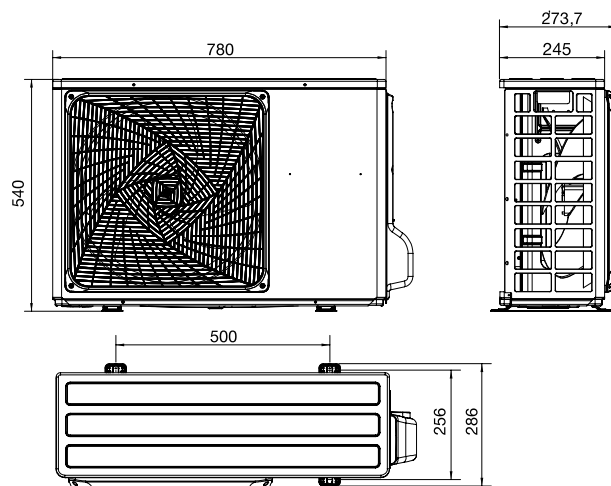

HSU-09HUN203/R2, HSU-07HUN403/R2, HSU-12HUN203/R2

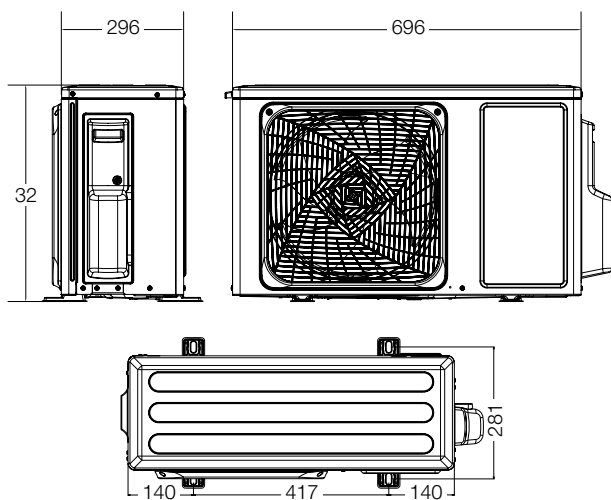

1U18EE8ERA-A

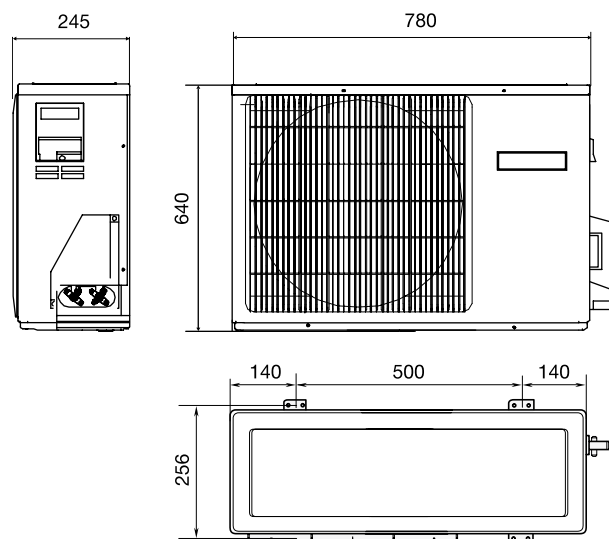

НАРУЖНЫЕ БЛОКИ

1U24GS1ERA

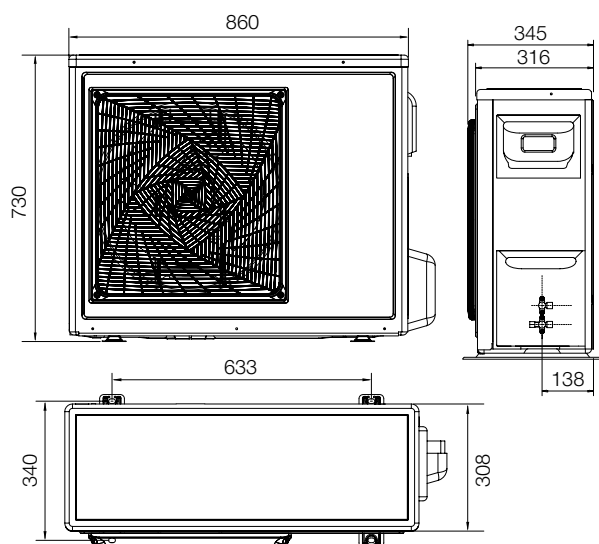

HSU-07HPL03/R3 (OUT), HSU-09HPL03/R3 (OUT),
HSU-12HPL03/R3 (OUT), 1U07TL5FRA

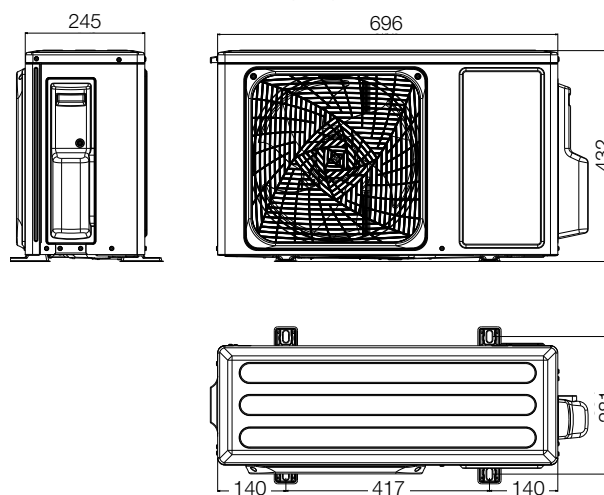

HSU-30HUN03/R2, HSU-36HUN03/R2

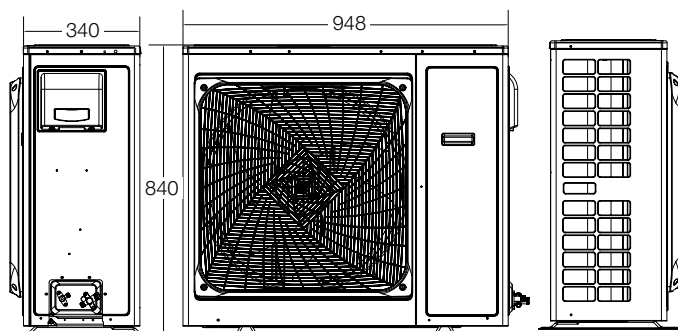

1U50REJFRA, 1U70NHPFRA, 1U24RE8ERA-A,
HSU-24HUN303/R2, 1U24TL4FRA

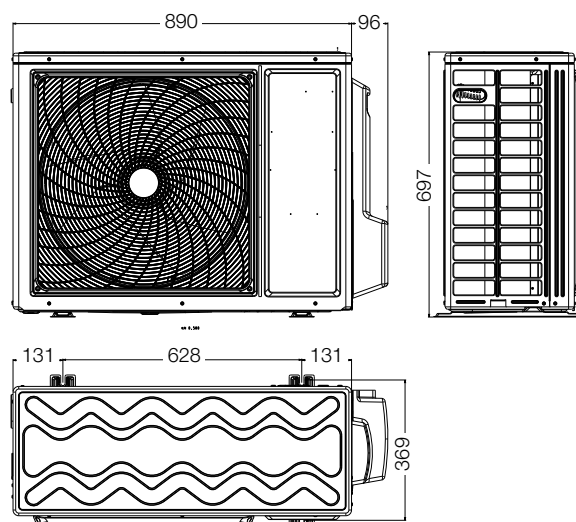

ГАБАРИТНЫЕ РАЗМЕРЫ

НАРУЖНЫЕ БЛОКИ

1U25JEJFRA, 1U25MECFRA, 1U35JEJFRA, 1U35MECFRA, 1U50NHPFRA, 1U18TL4FRA, 1U18TL4FRA-A

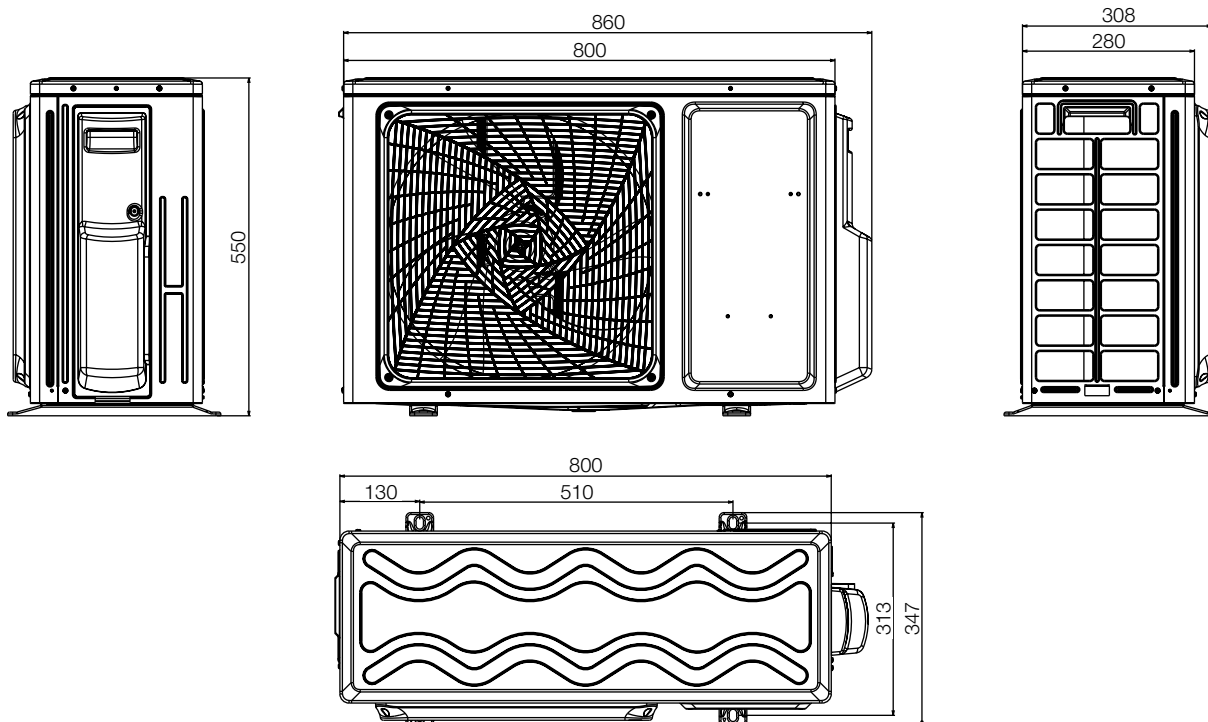

1U25S2SM1FA, 1U35S2SM1FA, HSU-18HPL03/R3 (OUT)

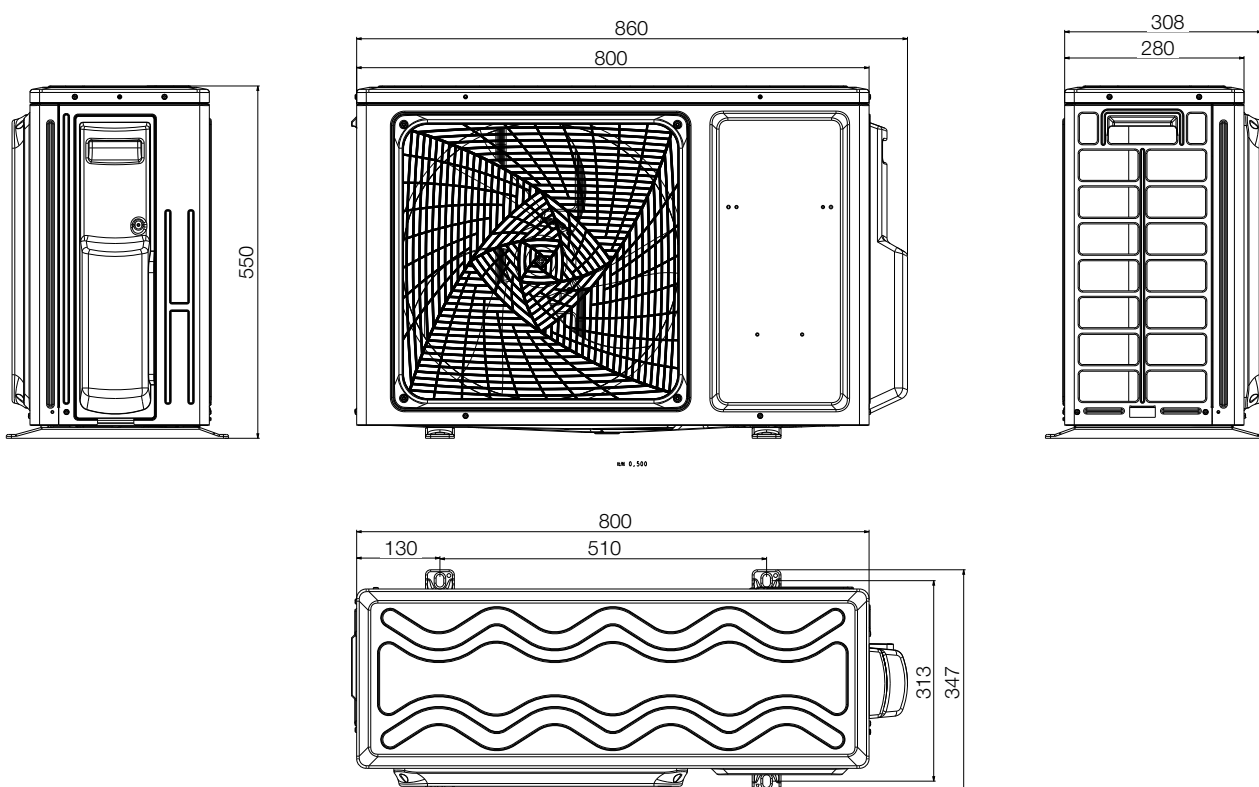

НАРУЖНЫЕ БЛОКИ

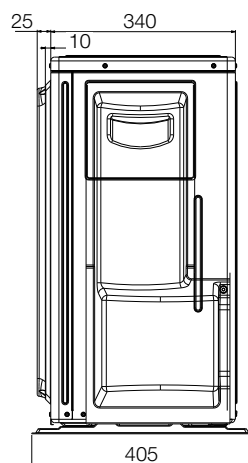

HSU-24HPL03/R3 (OUT), 1U24TL4FRA-A

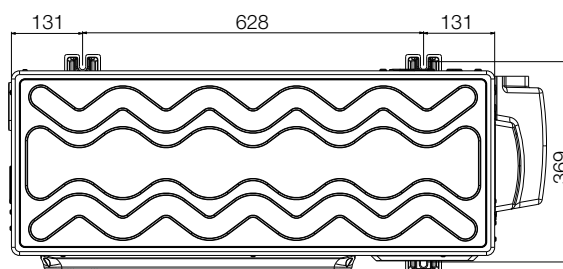
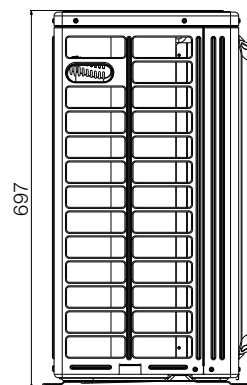
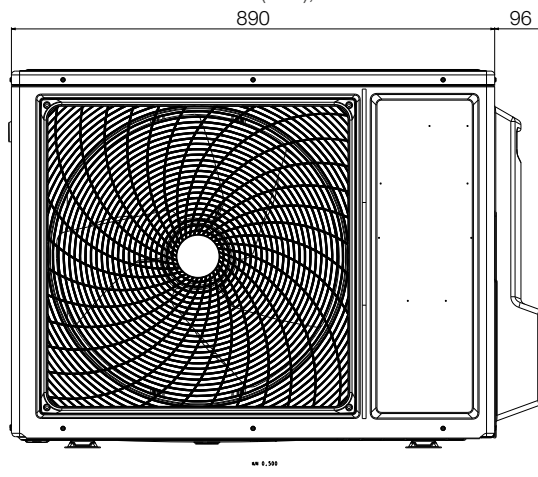

1U50S2SJ2FA, 1U50JECFRA

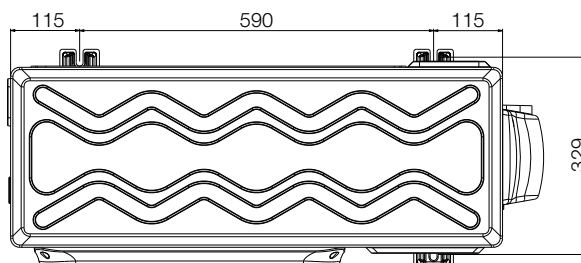
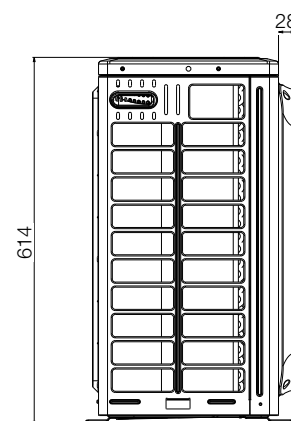
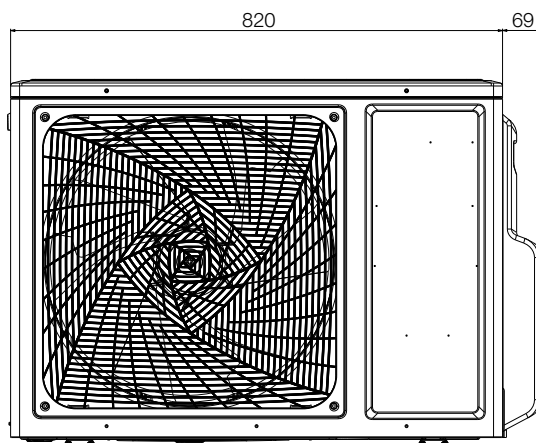
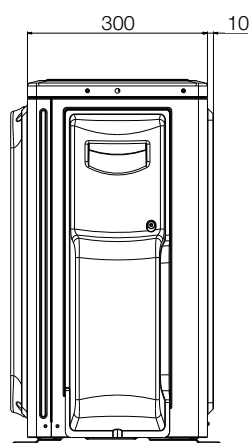

ГАБАРИТНЫЕ РАЗМЕРЫ

НАРУЖНЫЕ БЛОКИ

1U70S2SJ2FA

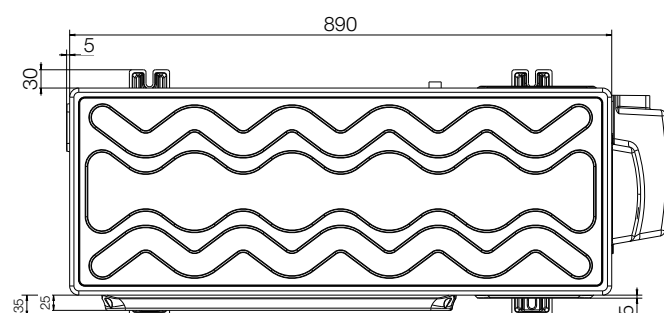
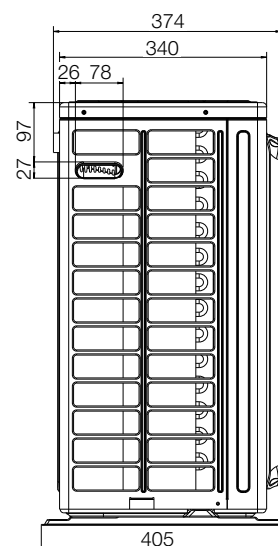
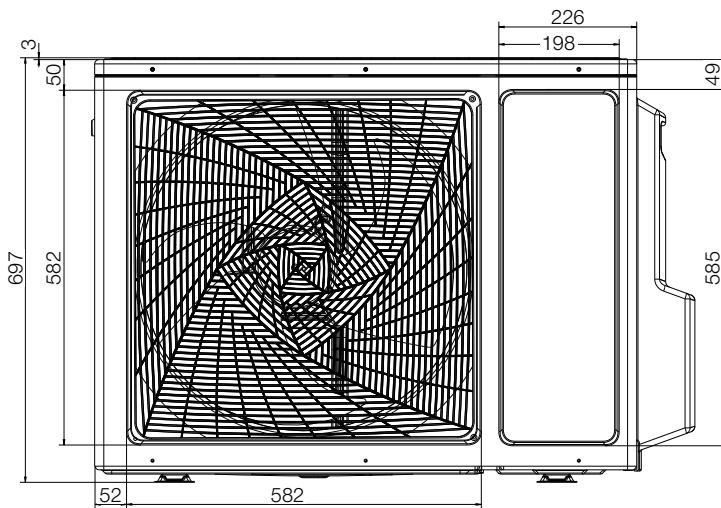
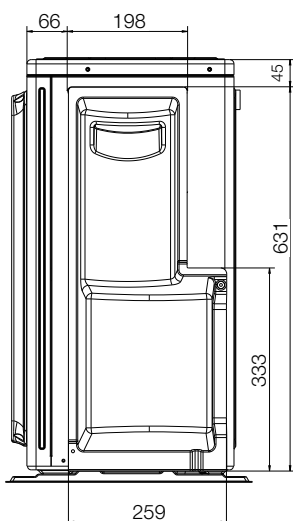
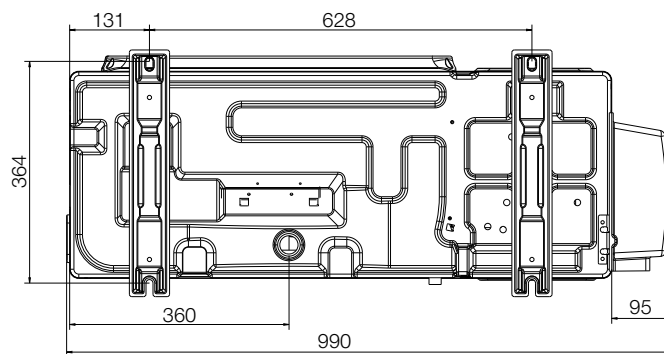

ГАБАРИТНЫЕ РАЗМЕРЫ

ВНУТРЕННИЕ БЛОКИ

JADE: AS25S2SJ1FA-W, AS25S2SJ1FA-G, AS25S2SJ1FA-S, AS35S2SJ1FA-W,
AS35S2SJ1FA-G, AS35S2SJ1FA-S, AS25JBHRA-W, AS35JBHRA-W

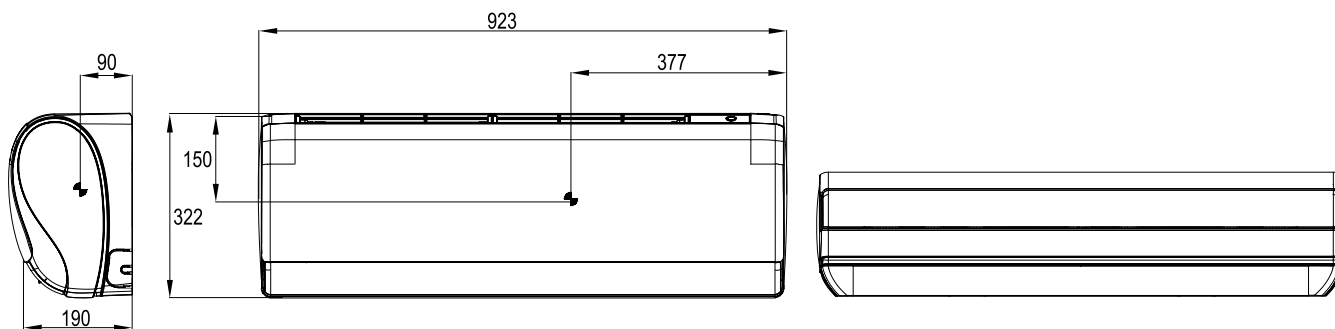

AS50JDJHRA-W, AS50S2SJ1FA-W, AS50S2SJ1FA-G, AS50S2SJ1FA-S

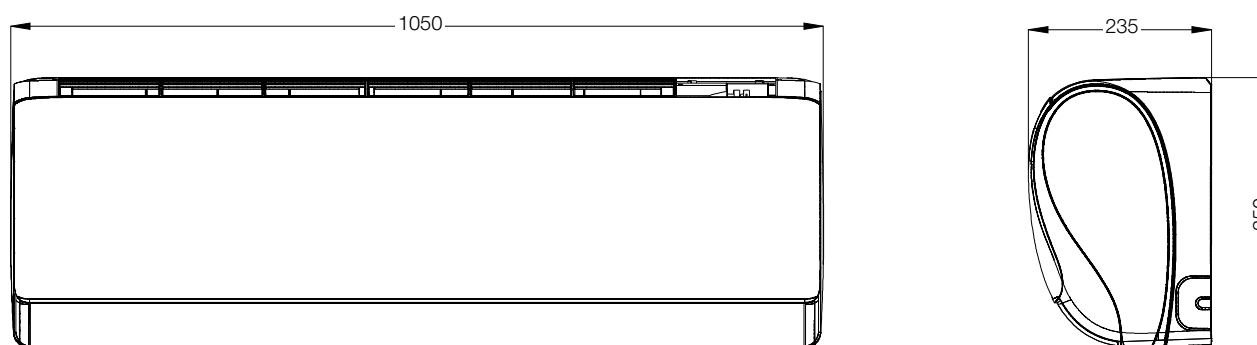

LIGHTERA ON-OFF: HSU-07HNF303/R2-W, HSU-09HNF303/R2-W, HSU-07HNF303/R2-G, HSU-09HNF303/R2-G,
HSU-07HNF303/R2-B, HSU-09HNF303/R2-B, AS25NHPHRA, HSU-07HNF203/R2-B, HSU-09HNF203/R2-B

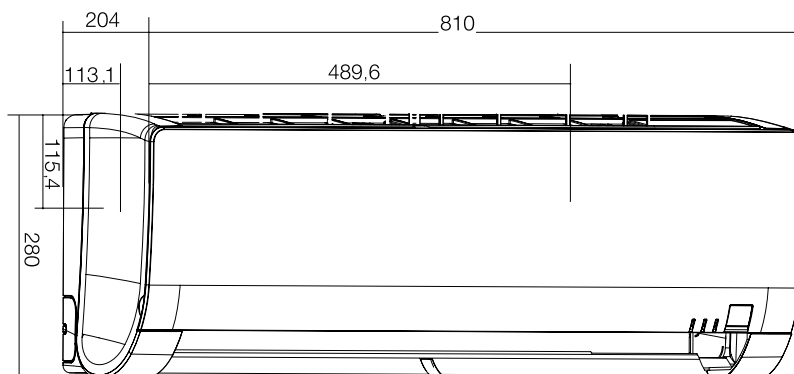

ГАБАРИТНЫЕ РАЗМЕРЫ

ВНУТРЕННИЕ БЛОКИ

LIGHTERA DC: AS09NS5ERA-W, AS09NS5ERA-G, AS09NS5ERA-B, AS12NS5ERA-W, AS12NS5ERA-G, AS12NS5ERA-B;
LIGHTERA ON-OFF HSU-12HNF303/R2-W HSU-12HNF203/R2-G HSU-12HNF303/R2-B, HSU-12HNF303/R2-G
ELEGATN HP: AS35NHPHRA

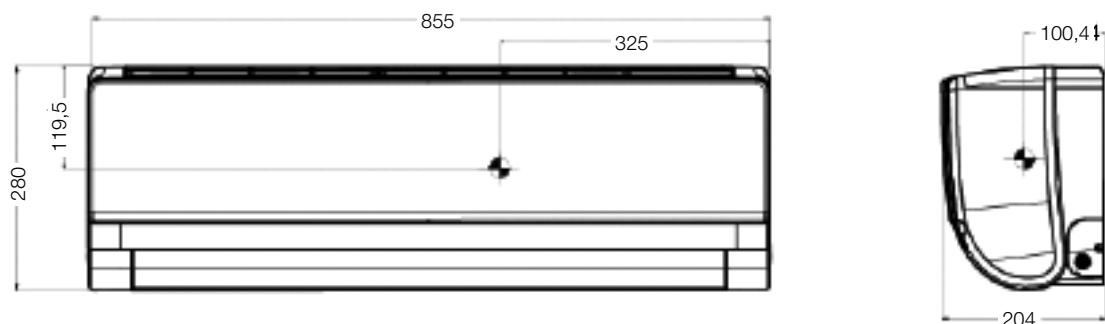

LIGHTERA ON-OFF: HSU-18HNF303/R2-W, HSU-18HNF303/R2-G, HSU-18HNF303/R2-B;
ELEGANT HP: AS50NHPHRA

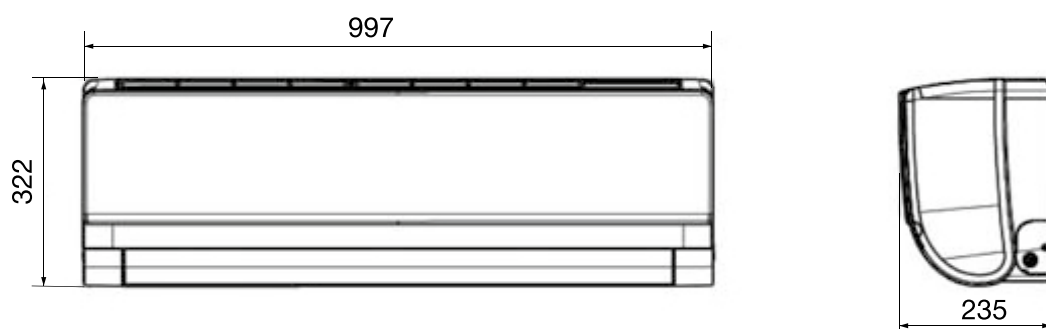

AS12TL4HRA-A

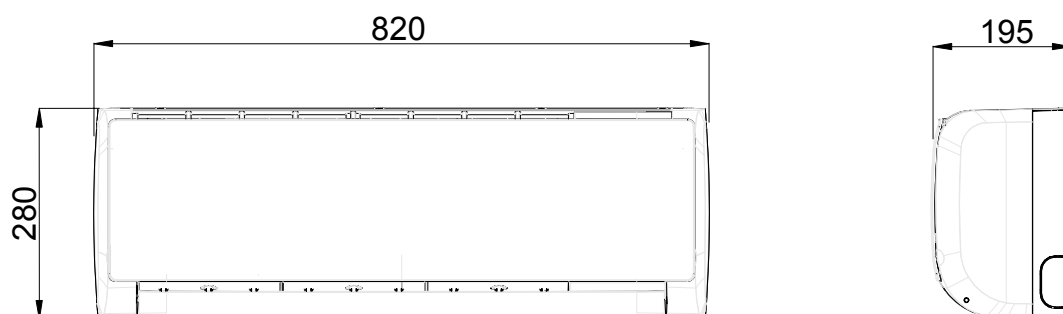

ВНУТРЕННИЕ БЛОКИ

FAMILY ON/OFF: HSU-30HNNH03/R2, AS36NF1HAA, HSU-36HNNH03/R2

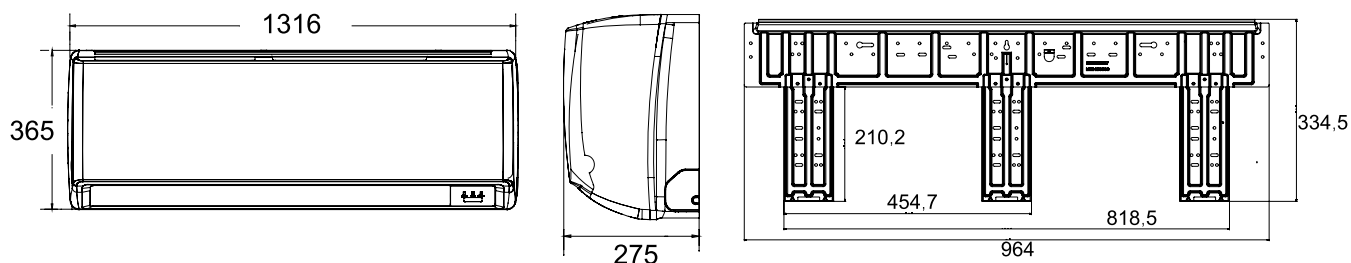

AS24NS3ERA-W, AS24NS3ERA-G, AS24NS3ERA-B, HSU-24HNF203/R2-W,
HSU-24HNF203/R2-G, HSU-24HNF203/R2-B, AS70NHPHRA

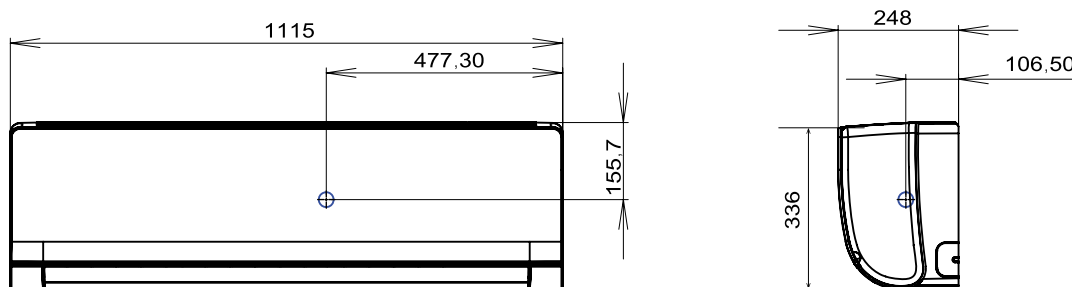

AS07TL5HRA, AS09TL4HRA

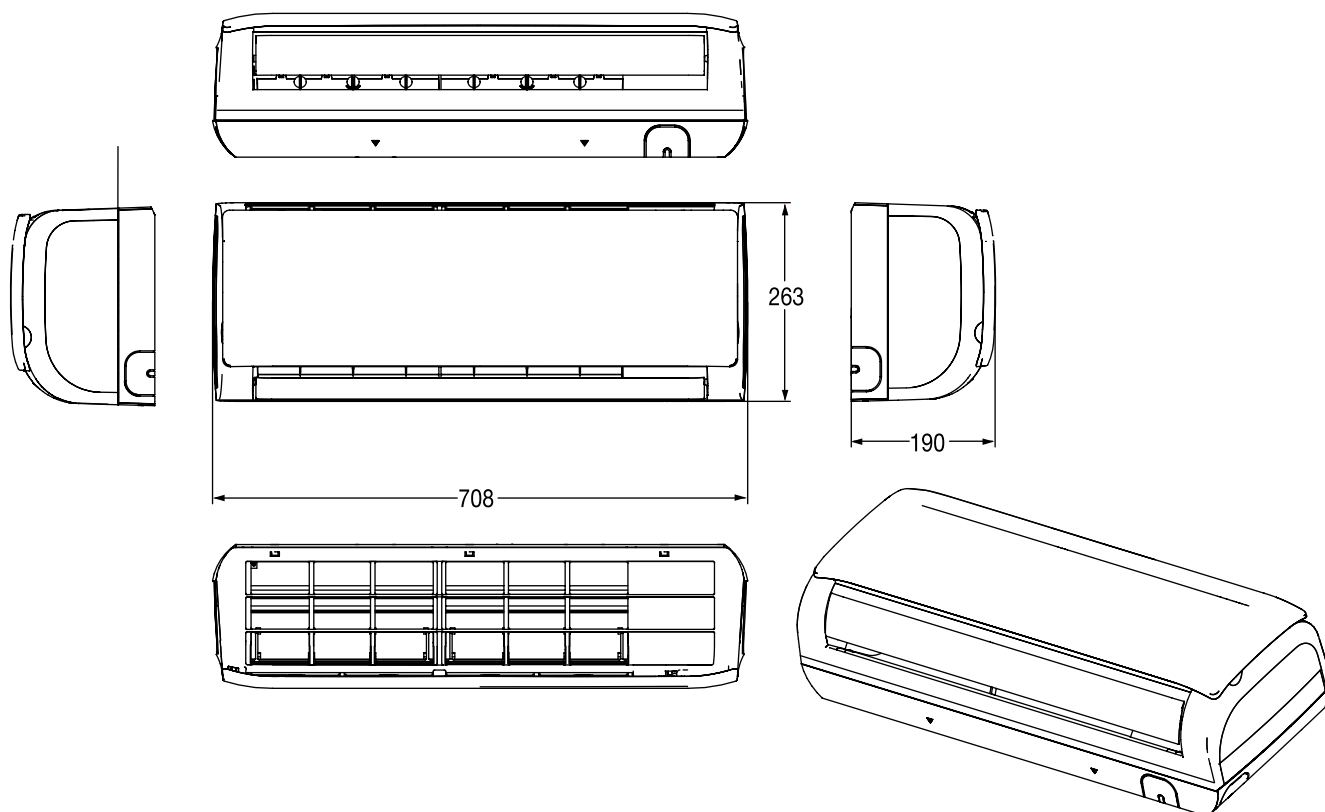

ГАБАРИТНЫЕ РАЗМЕРЫ

ВНУТРЕННИЕ БЛОКИ

AS12TL4HRA

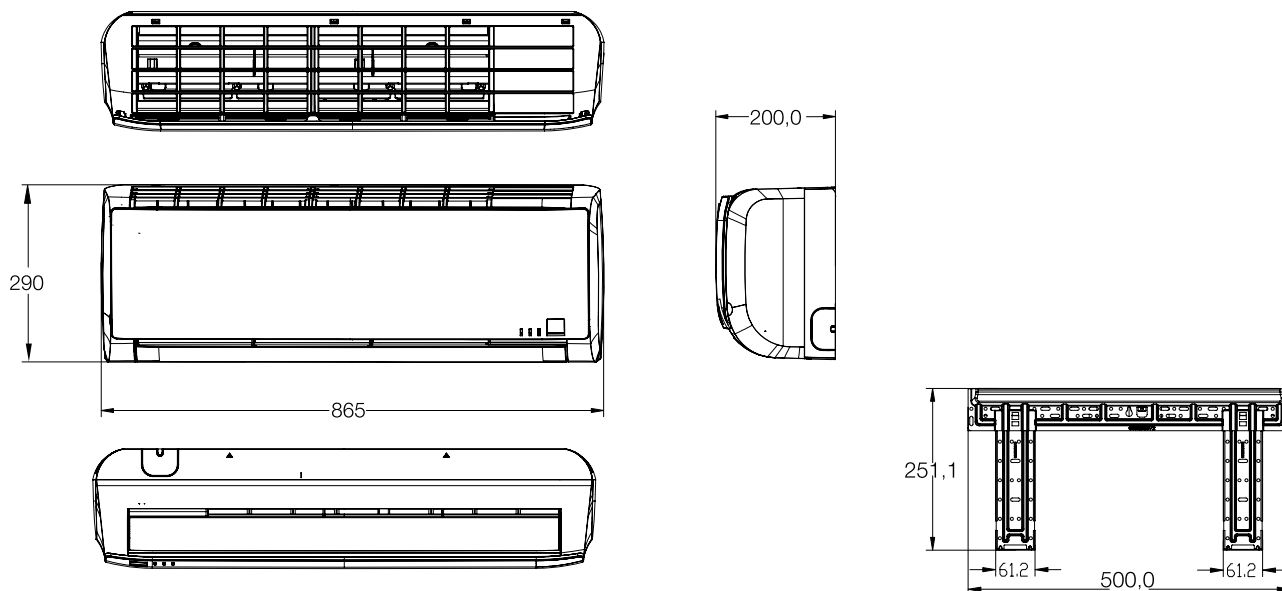

HSU-24HT103/R2, HSU-18HT103/R2, AS18TL4HRA, AS18TL4HRA-A

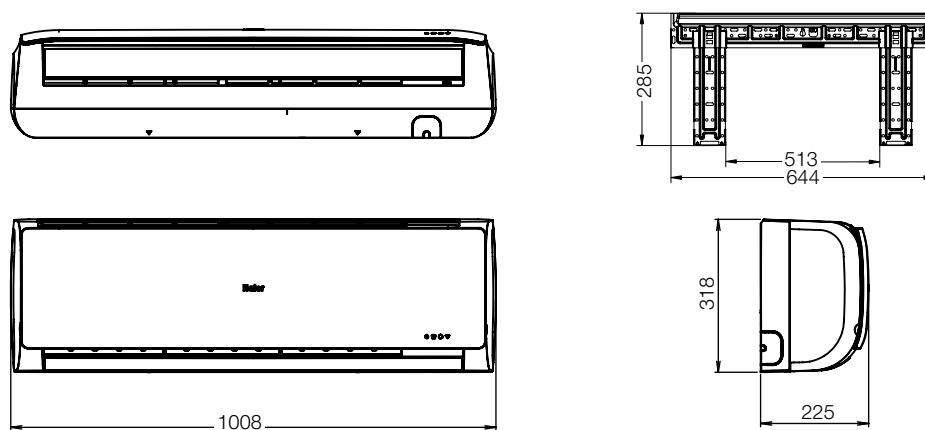

AS24TL4HRA, AS24TL4HRA-A

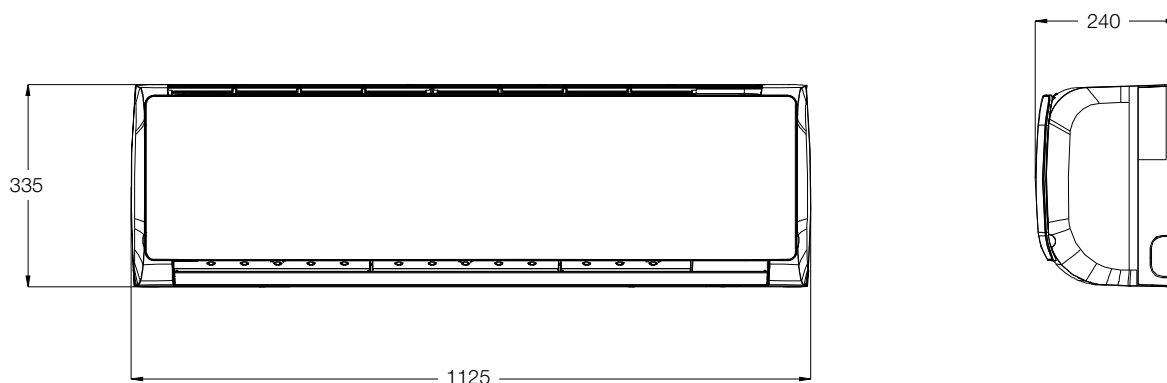

ВНУТРЕННИЕ БЛОКИ

HSU-07HPL03/R3 (IN), HSU-09HPL03/R3 (IN)

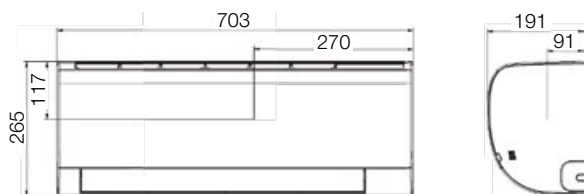

AS25S2SF1FA-W, AS25S2SF1FA-B;
AS35S2SF1FA-W, AS35S2SF1FA-B

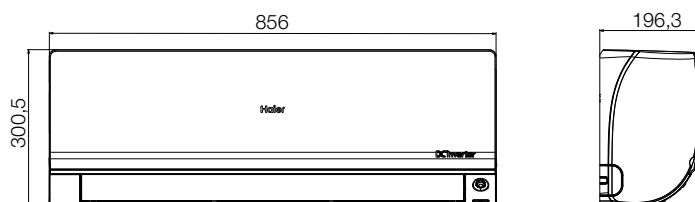

AS70S2SF1FA-W, AS70S2SF1FA-B

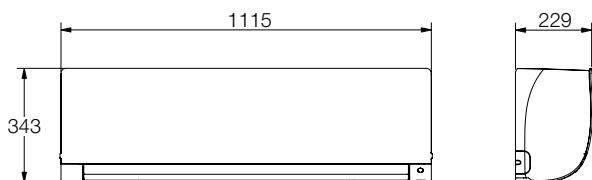

AS50S2SF1FA-W, AS50S2SF1FA-B

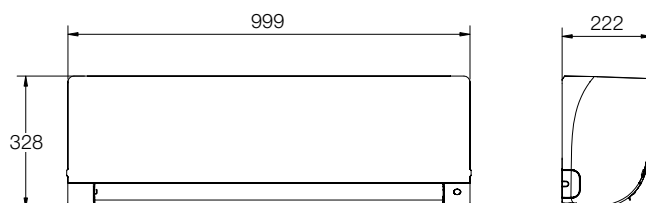

HSU-12HPL03/R3 (IN)

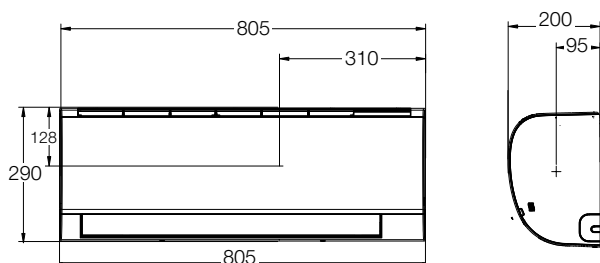

HSU-18HPL03/R3(IN), HSU-24HPL03/R3 (IN)

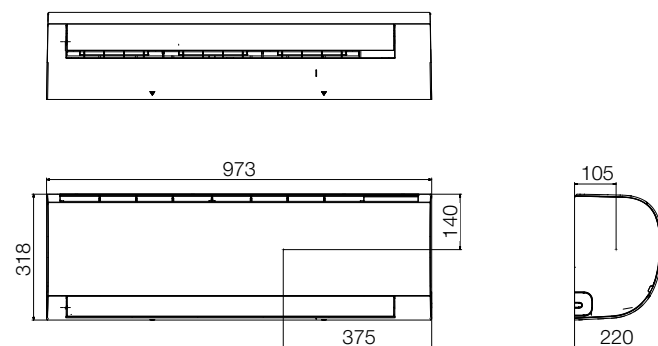

AS25S2SF1FA-G, AS35S2SF1FA-G

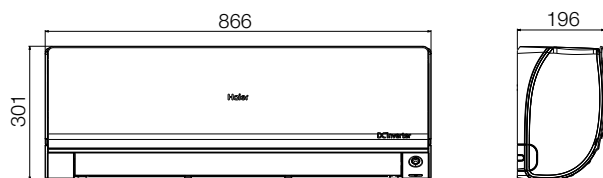

AS50S2SF1FA-G

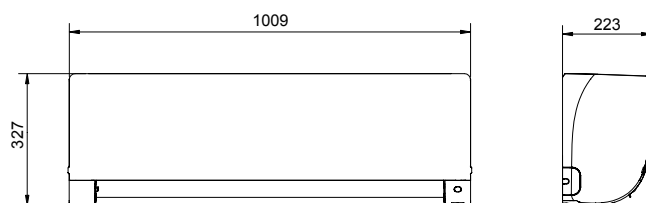

AS70S2SF1FA-G

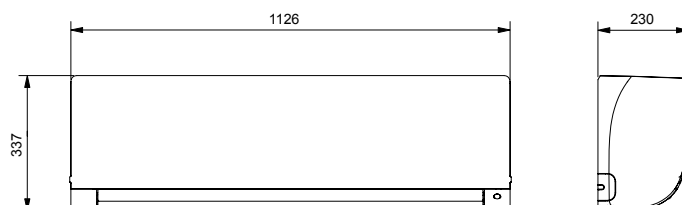

СХЕМЫ ЭЛЕКТРИЧЕСКИХ СОЕДИНЕНИЙ

Серия	Модель	Электропитание
JADE SUPER MATCH	AS25S2SJ1FA-W/G/S / 1U25MECFRA	1 Фаза, 230 В, 50 Гц
	AS35S2SJ1FA-W/G/S / 1U35MECFRA	1 Фаза, 230 В, 50 Гц
	AS50S2SJ1FA-W/G/S / 1U50JECFRA	1 Фаза, 230 В, 50 Гц
JADE	AS25JBHRA-W / 1U25JEJFRA	1 Фаза, 230 В, 50 Гц
	AS35JBHRA-W / 1U35JEJFRA	1 Фаза, 230 В, 50 Гц
	AS50JDHRA-W / 1U50REJFRA	1 Фаза, 230 В, 50 Гц
FLEXIS SUPER MATCH	AS25S2SF1FA-W/B/G / 1U25S2SM1FA	1 Фаза, 230 В, 50 Гц
	AS35S2SF1FA-W/B/G / 1U35S2SM1FA	1 Фаза, 230 В, 50 Гц
	AS50S2SF1FA-W/B/G / 1U50S2SJ2FA	1 Фаза, 230 В, 50 Гц
	AS70S2SF1FA-W/B/G / 1U70S2SJ2FA	1 Фаза, 230 В, 50 Гц
LIGHTERA DC-INVERTER	AS09NS5ERA-W/B/G / 1U09BS3ERA	1 Фаза, 230 В, 50 Гц
	AS12NS5ERA-W/B/G / 1U12BS3ERA	1 Фаза, 230 В, 50 Гц
	AS24NS3ERA-W/G/B / 1U24GS1ERA	1 Фаза, 230 В, 50 Гц
LIGHTERA ON-OFF	HSU-07HNF303/R2-W/G / HSU-07HNF203/R2-B / HSU-07HUN403/R2	1 Фаза, 230 В, 50 Гц
	HSU-09HNF303/R2-W/G / HSU-09HNF203/R2-B / HSU-09HUN203/R2	1 Фаза, 230 В, 50 Гц
	HSU-12HNF303/R2-W/G/B / HSU-12HUN203/R2	1 Фаза, 230 В, 50 Гц
	HSU-18HNF303/R2-W/G/B / HSU-18HUN303/R2	1 Фаза, 230 В, 50 Гц
	HSU-24HNF203/R2-W/B/G / HSU-24HUN303/R2	1 Фаза, 230 В, 50 Гц
ELEGANT HP DC-INVERTER	AS25NHPHRA / 1U25NHPFRA	1 Фаза, 230 В, 50 Гц
	AS35NHPHRA / 1U35NHPFRA	1 Фаза, 230 В, 50 Гц
	AS50NHPHRA / 1U50NHPFRA	1 Фаза, 230 В, 50 Гц
	AS70NHPHRA / 1U70NHPFRA	1 Фаза, 230 В, 50 Гц
FAMILY ON-OFF	HSU-30HNH03/R2-W / HSU-30HUN03/R2	1 Фаза, 230 В, 50 Гц
	HSU-36HNH03/R2 / HSU-36HUN03/R2	1 Фаза, 230 В, 50 Гц
LEADER DC-INVERTER (R32) NEW	AS07TL4HRA / 1U07TL4FRA	1 Фаза, 230 В, 50 Гц
	AS09TL4HRA / 1U09TL4FRA	1 Фаза, 230 В, 50 Гц
	AS12TL4HRA / 1U12TL4FRA	1 Фаза, 230 В, 50 Гц
	AS18TL4HRA / 1U18TL4FRA	1 Фаза, 230 В, 50 Гц
	AS24TL4HRA / 1U24TL4FRA	1 Фаза, 230 В, 50 Гц
LEADER-A	AS12TL4HRA-A / 1U12TL4FRA-A	1 Фаза, 230 В, 50 Гц
	AS18TD4HRA-A / 1U18TL4FRA-A	1 Фаза, 230 В, 50 Гц
	AS24TL4HRA-A / 1U24TL4FRA-A	1 Фаза, 230 В, 50 Гц
PEARL ON-OFF	HSU-07HPL03/R3 / HSU-07HPL03/R3	1 Фаза, 230 В, 50 Гц
	HSU-09HPL03/R3 / HSU-09HPL03/R3	1 Фаза, 230 В, 50 Гц
	HSU-12HPL03/R3 / HSU-12HPL03/R3	1 Фаза, 230 В, 50 Гц
	HSU-18HPL03/R3 / HSU-18HPL03/R3	1 Фаза, 230 В, 50 Гц
	HSU-24HPL03/R3 / HSU-24HPL03/R3	1 Фаза, 230 В, 50 Гц

Автомат защиты, А	Кабель силового питания, число жил x сечение (мм ²)	Подключение	Межблочный кабель, число жил x сечение (мм ²)
16	3 x 1,5	к наружному	4 x 1,5
16	3 x 1,5	к наружному	4 x 1,5
25	3 x 2,5	к наружному	4 x 1,5
16	3 x 1,5	к внутреннему	4 x 1,5
16	3 x 1,5	к внутреннему	4 x 1,5
16	3 x 1,5	к внутреннему	4 x 1,5
16	3 x 1,5	к наружному	4 x 1,5
16	3 x 1,5	к наружному	4 x 1,5
25	3 x 2,5	к наружному	4 x 1,5
25	3 x 2,5	к наружному	4 x 1,5
16	3 x 1,5	к наружному	4 x 1,5
16	3 x 1,5	к наружному	4 x 1,5
25	3 x 2,5	к наружному	4 x 1,5
16	3 x 1,5	к внутреннему	5 x 1,5
16	3 x 1,5	к внутреннему	5 x 1,5
16	3 x 1,5	к внутреннему	5 x 1,5
25	3 x 2,5	к внутреннему	5 x 2,5
25	3 x 2,5	к наружному	2 x (3 x 1,5)
16	3 x 1,5	к внутреннему	4 x 1,5
16	3 x 1,5	к внутреннему	4 x 1,5
25	3 x 2,5	к внутреннему	4 x 2,5
25	3 x 2,5	к наружному	4 x 2,5
25	3 x 2,5	к наружному	2 x (3 x 1,5)
32	3 x 4,0	к наружному	2 x (3 x 1,5)
16	3 x 1,5	к внутреннему	4 x 1,5
16	3 x 1,5	к внутреннему	4 x 1,5
16	3 x 1,5	к внутреннему	4 x 1,5
25	3 x 2,5	к внутреннему	4 x 2,5
25	3 x 2,5	к наружному	4 x 2,5
16	3 x 1,5	к внутреннему	4 x 1,5
25	3 x 2,5	к наружному	4 x 2,5
25	3 x 2,5	к наружному	4 x 2,5
16	3 x 1,5	к внутреннему	4 x 1,5
16	3 x 1,5	к внутреннему	4 x 1,5
16	3 x 1,5	к внутреннему	4 x 1,5
25	3 x 2,5	к внутреннему	4 x 2,5
25	3 x 2,5	к наружному	4 x 2,5